



HTC 280

EN	Operator's manual	2-19
FR	Manuel d'utilisation	20-39
DE	Bedienungsanweisung	40-59
NL	Gebruiksaanwijzing	60-79

Contents

Introduction.....	2	Troubleshooting.....	15
Safety.....	4	Transportation and storage.....	16
Operation.....	8	Technical data.....	18
Maintenance.....	14	EC Declaration of Conformity.....	19

Introduction

Product description

The product is a power grinder for concrete surfaces of different hardness. The grind range is from rough surfaces through to smoother finish.

For example, the product has these functions:

- A frame that can be folded for easier transport.
- A grinding head cover that adjusts the movement to the surface layer.
- The product can be used to grind at edges.
- The power plug can be changed to 1-phase or 3-phase.

- A grind area of 280 mm.

Intended use

Use the product to grind concrete surfaces with different hardness such as terazzo and stone tiles.

The product is used for light commercial operations at private properties and small commercial spaces.



WARNING: Do not use the product for other tasks.

Product overview

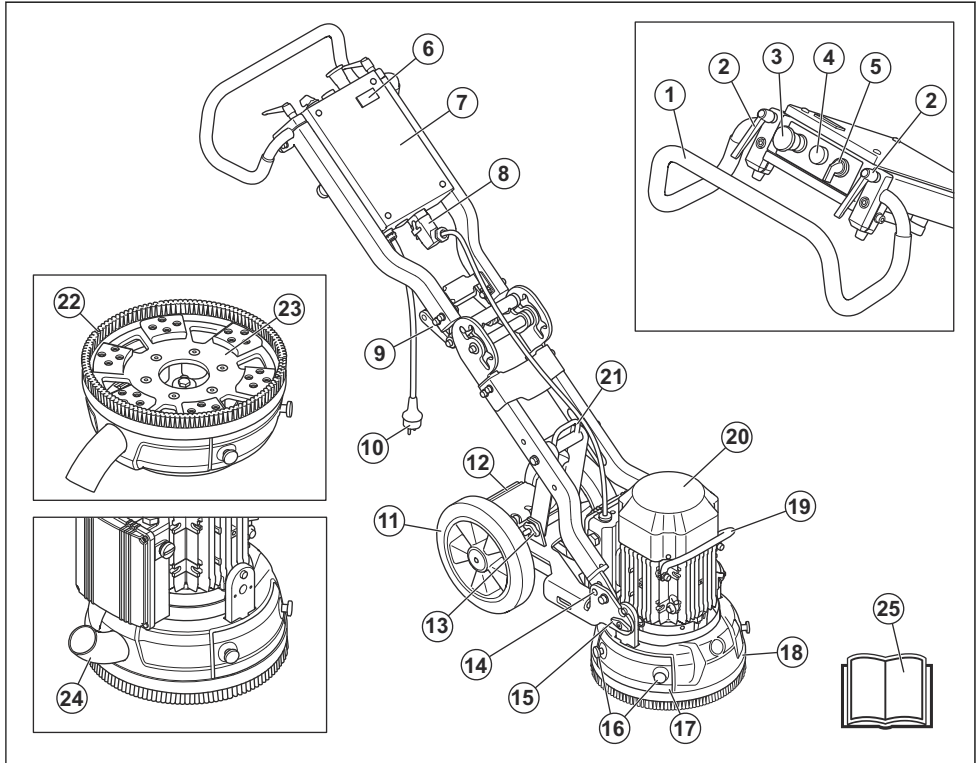

1. Handle/Handlebar
2. Lock knobs for handlebar adjustment
3. Emergency stop
4. Overload lamp
5. ON/OFF switch
6. Hour meter
7. Electrical enclosure
8. Connection for motor cable
9. Angle joint handle
10. Power plug
11. Rubber wheels
12. Foot pedal
13. Lock knob
14. Lock function
15. Lock bolt to attach the motor/grinding head
16. Edge grinder, screws
17. Edge grinder, hatch
18. Grinding head cover
19. Lift handle, motor
20. Electric motor
21. Lifting eye

22. Brush strip
23. Tool plate
24. Connection, vacuum hose
25. Operator's manual

Symbols on the product



WARNING: Not careful or incorrect use can result in injury or death to the operator or others.



Read the manual carefully and make sure that you understand the instructions before you use the product.



Always put on hearing protection, eye protection and breathing protection.



WARNING! The dust can cause breathing problems. Use breathing protection. Do not breathe exhaust fumes. Always make sure that there is good airflow.



This product is in compliance with applicable EC directives.

Note: Other symbols/decals on the product refer to special certification requirements for some markets.

Product liability

As referred to in the product liability laws, we are not liable for damages that our product causes if:

- the product is incorrectly repaired.
- the product is repaired with parts that are not from the manufacturer or not approved by the manufacturer.
- the product has an accessory that is not from the manufacturer or not approved by the manufacturer.
- the product is not repaired at an approved service center or by an approved authority.

Safety

Safety definitions

Warnings, cautions and notes are used to point out specially important parts of the manual.



WARNING: Used if there is a risk of injury or death for the operator or bystanders if the instructions in the manual are not obeyed.



CAUTION: Used if there is a risk of damage to the product, other materials or the adjacent area if the instructions in the manual are not obeyed.

Note: Used to give more information that is necessary in a given situation.

Safety instructions for operation



WARNING: Read the warning instructions that follow before you use the product. Save all warnings and instructions for future operations.



WARNING: Overexposure to vibration can cause circulatory damage or nerve damage to persons with decreased blood circulation. Get medical aid if you have symptoms of overexposure to vibration. These symptoms include numbness, loss of feeling, tingling, pricking, pain, loss of strength, changes in skin color or condition. These symptoms usually show in the fingers, hands or wrists.

General safety instructions



WARNING: Read the warning instructions that follow before you use the product. Save all warnings and instructions. Refer to the warnings and instructions for future work, if it is necessary.

- The safety section gives basic directions on how to use the product correctly. This information is not an alternative for professional knowledge and experience. If you are in a situation where you do not feel safe, stop and get professional support. Speak to your dealer, service agent or an operator with experience. Do not try a task where you do not feel sure.
- Keep work area clean and bright, this will decrease the risk of accidents.
- Only use the product for operations that are given in this manual. Refer to *Intended use on page 2*.
- Use personal protective equipment. Refer to *Personal protective equipment on page 5*.
- Do not go away from the product when the motor is on.
- Connect the motor cable to the electrical enclosure before you connect the plug.
- Do not let other operators use the product if they have not read and understood the contents of this operators manual.
- Only start the product with the brush strip attached. Brush strip must seal tightly to the surface, especially during dry surface operations.
- Make sure that the brush strip is not damaged and is clean. Replace damaged brush strip.
- Keep the motor on until the fan comes to a complete stop.
- Lift the grinding head if a check of the start procedure is necessary.
- Only start the product when the grinding head is put on the surface.

- Make sure that only approved persons are in the work area.
- Do not use the product in areas where fire or explosions can occur.
- Always disassemble the diamond tool after each operation.
- Make sure that the tool plate does not rotate if you lift up the product. The tool plate continues to rotate for a while after the motor stops.
- When you remove diamond tools, let the product become cool and use protective gloves. Diamond tools are very hot after use.
- Make sure to connect the product to a dust extractor for removal of the dust.
- Make sure that the product is assembled correctly.
- To lift the product always use the lifting eye of the product.
- Do not use the product if there are signs of damage.
- Only start the product when the grinding head touches the surface, unless you do a check of the ON/OFF switch.
- Only operate the product from behind with your 2 hands on the handle.
- Do not operate the product unless you receive training before use. Make sure that all operators receive training.
- Make sure that only approved persons are in the work area, because there is a risk of serious injury.
- Make sure that clothing, long hair and jewelry do not get caught in moving parts.
- Make sure that you are in a safe and stable position during operation.
- Sudden appearance of persons and animals can prevent safe operation of the product. Always operate the product carefully and be prepared to stop the product if it is necessary.
- Do not let children use or come near the product.
- Make sure that there is always one more person near when you use the product. If an accident occurs, you can receive help when it is necessary.
- Do not operate this product when you are tired, ill, or if you use alcohol, drugs or medicine. This can decrease your vision, your judgment or your coordination.
- Do not use a product that has been changed from its factory specification.
- Always use approved accessories. Speak to your dealer for more information.

Personal protective equipment



WARNING: Read the warning instructions that follow before you use the product.

- Always use correct personal protective equipment when you operate the product. The personal protective equipment does not erase the risk of

injury. The personal protective equipment decreases the grade of injury if an accident occurs. Let your dealer help you select the right equipment.

- Use approved eye protection while you operate the product.
- Do not use loose, heavy and not applicable clothing. Use clothes that let you move freely.
- Use approved protective gloves that enables a solid hold.
- Use rubber protective gloves that prevents skin irritation from wet concrete.
- Use an approved protective helmet.
- Always use approved hearing protection while you operate the product. Noise for a long period can cause noise-induced hearing loss.
- The product makes dust and fumes that contain dangerous chemicals. Use an approved breathing protection.
- Use boots with steel toe-caps and non-slip soles.
- Make sure that you have a first aid kit near.
- Sparks can occur when you operate the product. Make sure that you have a fire extinguisher near.

Electrical safety



WARNING: There is always a risk of shocks from electrical products. Do not use the product in bad weather conditions. Do not touch lightning conductors and metal objects. Always use the product as given in this operator's manual to prevent injury.



CAUTION: The product obeys the requirements in EN61000-3-11 and is a subject for conditional connection to the power mains. Speak with the supply authority for instructions on how to connect the product.

Only connect the product to the power mains with resistance lower than 0.28 Ω. Get the interface point of the system resistance from the supply authority.

If the power mains has higher system resistance, short voltage drop can occur when the product is started. This can influence the operation of other products, for example flicker on the lights.

- Make sure that the power, fuse and mains voltage are the same as the voltage shown on the rating plate of the product.
- Always stop the product before you disconnect the power plug.
- Do not use the product if the cord or plug is damaged. Hand it in to an approved service center for repair. A damaged cable can cause serious injury and death.

- Use the cord correctly. Do not use the cord to move, pull or disconnect the product. Hold the plug to disconnect the power cord.
- Do not operate the product in water depths where the equipment of the product gets wet. The equipment can be damaged and the product can become live and cause injury.
- Do not get more moisture into the product than that is supplied by the water system. Prevent rain to come in touch with the product. Water that enters a power tool increases the risk of electrical shock.
- Always have the power cord disconnected when you connect or disconnect the connection for the motor cable and the electrical enclosure.
- Make sure that the power cord is behind you when you use the product. This is to prevent damage to the power cord.
- If you use an extension cable, use only approved extension cables with sufficient length.

Safety devices on the product



WARNING: Read the warning instructions that follow before you use the product.

- Do not use a product with defective safety devices.
- Do a check of the safety devices regularly, refer to *Daily maintenance on page 14*. If the safety devices are defective, speak to your HTC approved service agent.
- Do not change the safety devices.

ON/OFF switch

The ON/OFF switch is used to start and stop the product.

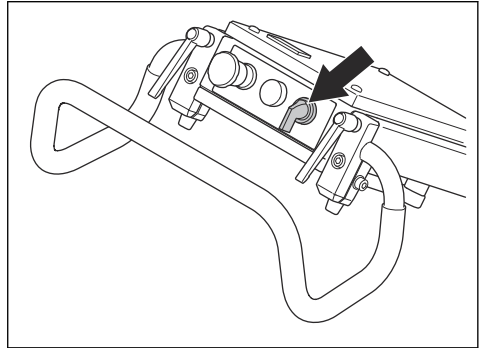

To do a check of the ON/OFF switch

1. Turn the emergency stop button clockwise to make sure that emergency stop button is disengaged.

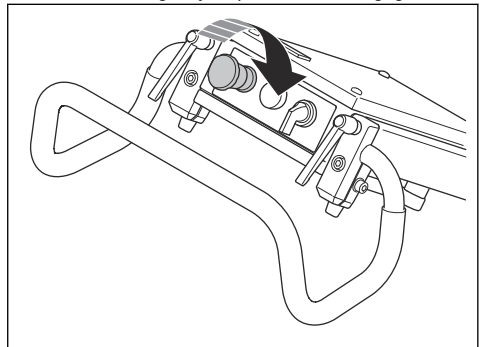

Grounded product instructions



WARNING: Incorrect connection can result in electrical shock. Speak to an approved electrician if you are not sure if the product is correctly grounded.

Do not change the power plug from its factory specification. If the power plug is not correct for the mains outlet, let an approved electrician install a correct mains outlet. Obey local regulations and laws.

If you do not fully understand the instructions about the grounded product, speak to an approved electrician.

The product has a grounded cord and power plug. Always connect the product to a grounded mains outlet. This decreases the risk of electrical shock if there is a malfunction.

Do not use adapters with the product.

Extension cables

- The mark on the extension cable must be the same or higher than the value written on the rating plate of the product.
- Use grounded extension cables.
- When you operate a power tool outdoor, use extension cable that is applicable for outdoor operation. Use of a power cord applicable for outdoor operations decreases the risk of electrical shock.
- Keep the connection to the extension cable dry and off the ground.
- Keep cable away from heat, oil, sharp edges or moving parts. Damaged or too large cable increases the risk of electrical shock.
- Check that the cables are not damaged and in good condition. Do not use the product if a cable is damaged. Let an approved service center repair the product.
- To prevent overheating, do not use the extension cable while it is folded.

2. Push down the handle to lift the grinding head from the floor.

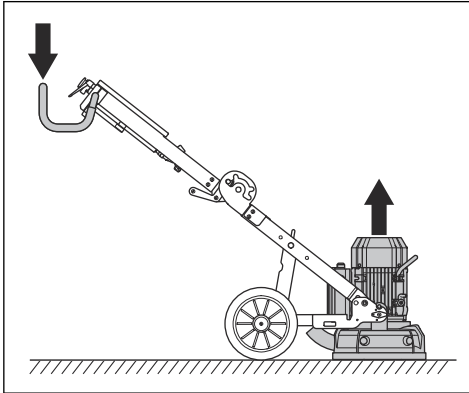

3. Turn the ON/OFF switch to 1 to start the product.

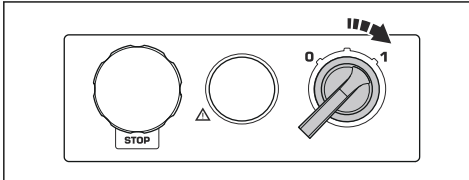

4. Wait for 5 seconds, this is to let the product operate at the idle speed.
5. Turn the ON/OFF switch to 0 to stop the product.

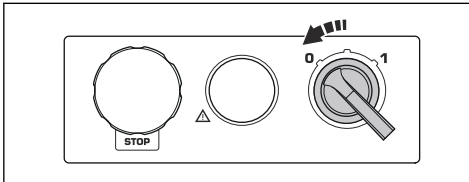

Emergency stop

The emergency stop is used to quickly stop the motor. The emergency stop at the product breaks the mains power supply.

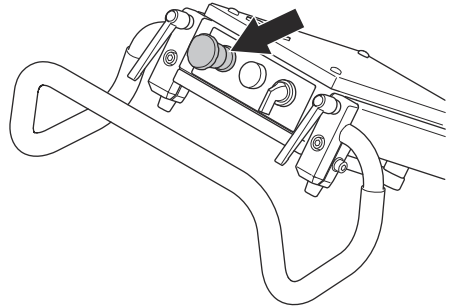

To do a check of the emergency stop

1. Push the emergency stop button (A) and make sure that the motor stops.

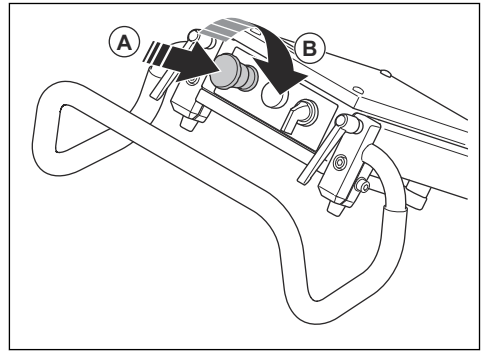

2. Turn the emergency stop button clockwise (B) to disengage.

Safety instructions for maintenance

- Keep all parts in good condition and make sure that all fixtures are correctly tightened.
- Do not use a product that is defective. Do the safety checks, maintenance and the servicing as given in this manual. All other maintenance work must be done by an approved service agent.
- Stop the product when you replace the diamond tools. Turn the ON/OFF switch to 0 and push the emergency stop button.
- Do the inspection and/or maintenance with the motor stopped and the power plug disconnected.
- Do the maintenance to make sure that the product operates correctly. Refer to *Maintenance on page 14*

Operation

Introduction



WARNING: Before you operate the product, you must read and understand the safety chapter.

Product positions

Operation position

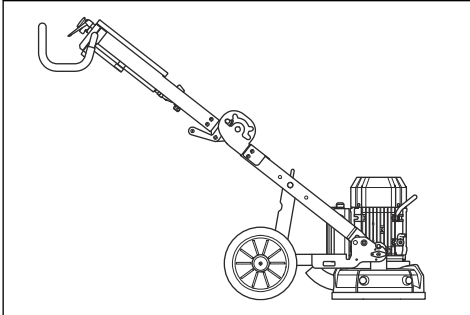

Tilted transport position

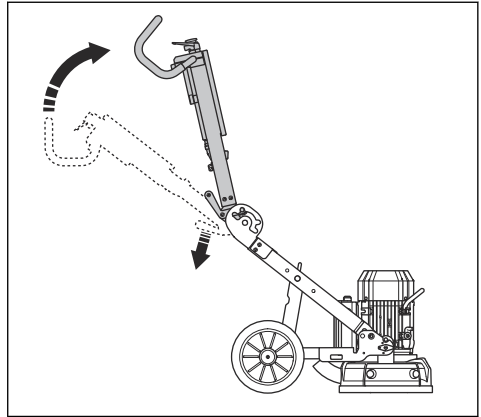

Lift transport position

Put a protection between the motor and the electrical enclosure to prevent damage to the product.

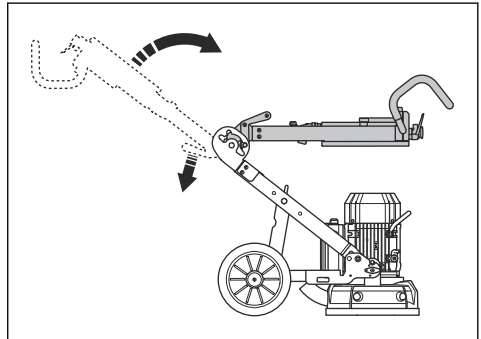

Servicing position



CAUTION: Only put the product in the servicing position on a horizontal surface.

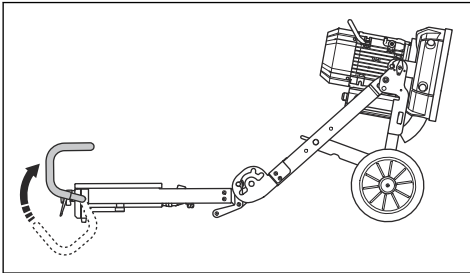

To adjust the handlebar

The handle lock knobs are operated clockwise, counterclockwise or put in idle position.

1. Loosen the lock knobs (A) and adjust the handle (B) to idle position.

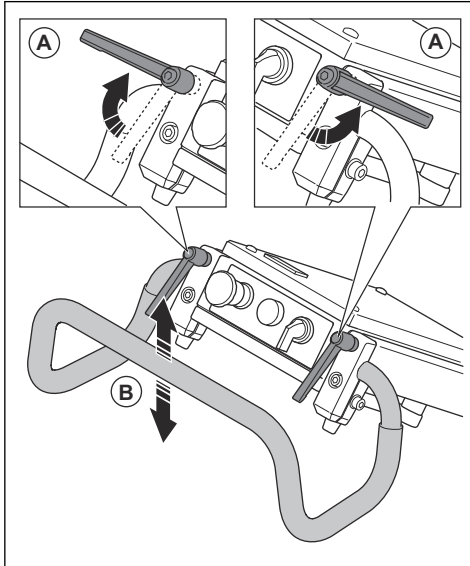

2. Tighten the lock knobs to set the position.
3. When the handle position is set, pull the handle lock knobs up (A) and put them into idle position (B).

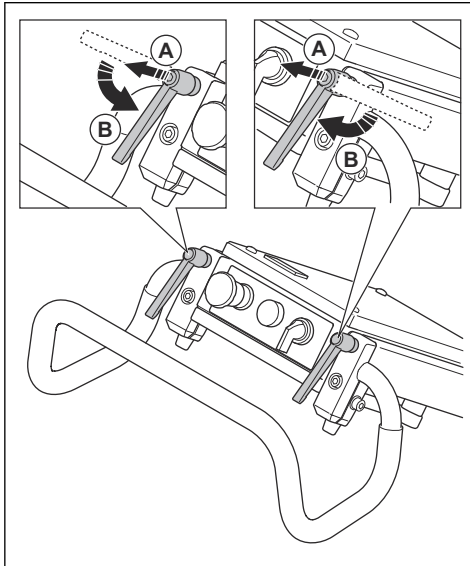

To adjust the frame height

The angle of the frame can be changed to divide the weight of the chassis. This is to decrease or increase the grinding pressure against the surface.

Adjust the angle to set up a good work position for different operators.

1. Disconnect the motor cable (A) from the electrical enclosure.

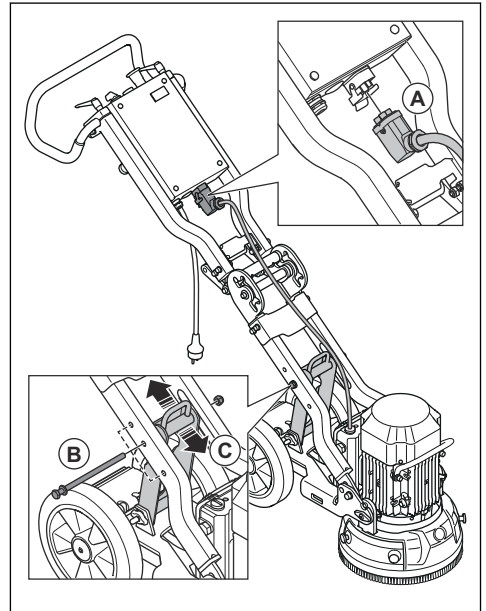

2. Remove the lock knob (B).
3. Select the applicable position (C) for the operation and put the lock knob (B) in correct hole. The bottom hole increases the grinding pressure and the height of the handlebar. The top hole decreases the grinding pressure and the handlebar.

Handle heights

Hole position	Handle height, mm/inch
Top	835/33
Center	925/36
Lower	1000/39

Grinding pressure

Refer to the tables for the grinding pressure against the surface for each hole position.

Low, kg/lbs	Center, kg/lbs	Top, kg/lbs
23/51	25/55*	27/60
With accessory counterweight		
17/37	20/44*	23/51
*Factory setting		

Diamond tools

There are many types of diamond tools for the product. Speak to your approved service center or go to www.htc-floorsystems.com to select correct diamond tool.

Installation of the diamond tools

The installation of the diamond tools on the tool plate has effect on the performance of the product. The diamond tool type together with the number of segments on the diamond tool is important.

Use metal bond diamond tools with 2 segments for usual grind operations, to make the surface level or light removal.

Use metal bond diamond tools with 1 diamond segment to increase the diamond tool pressure. This installation is for heavy removal with much force.

For the heaviest removal, we recommend to use tools that only run in one direction with PCD diamond tops.

Note: T-Rex tools are made to run only in one direction.

Metal bond diamond tools

- Full set - outer row. This installation removes the surface layer with much force.

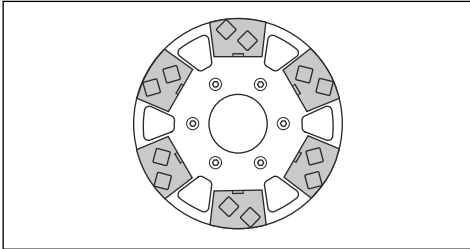

Installation for edge grinding

This product can grind at an edge.

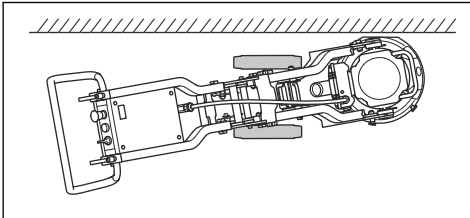

- Full set - outer row.

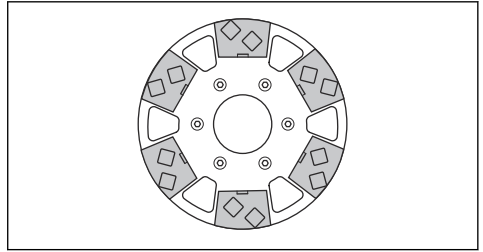

To do before you operate the product

1. Read the operator's manual carefully and make sure that you understand the instructions.
2. Do daily maintenance. Refer to *Daily maintenance on page 14*.
3. Make sure that the product is assembled correctly and is not damaged.
4. Put the product on the work area.
5. Make sure that there are diamond tools on the tool plate and that they are tightly attached.
6. Connect the dust extractor to the product. Refer to *To connect a dust extractor on page 14*.
7. Adjust the handlebar to set the necessary work height.
8. Make sure that the motor cable is connected to the electrical enclosure before the product is connected to an electric socket.
9. Connect the power plug of the product into the mains outlet.
10. Turn the emergency stop button clockwise to make sure that the emergency stop is disengaged.

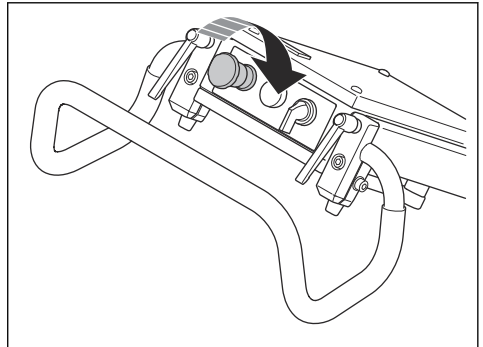

11. Make sure that you know in which direction the motor rotates.

To change in which direction the motor rotates



CAUTION: The T-Rex tools are made to rotate in only one direction.

1. Look at the arrow to see in which direction the motor rotates.

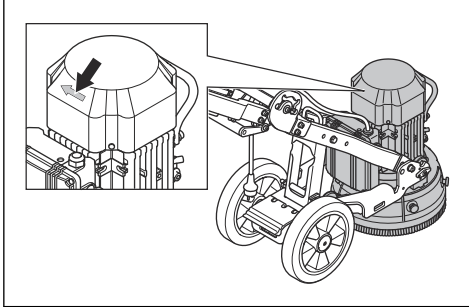

2. Turn the 2 pins in the power plug in the opposite direction to change in which direction the motor rotates. This is only applicable for 3-phase.

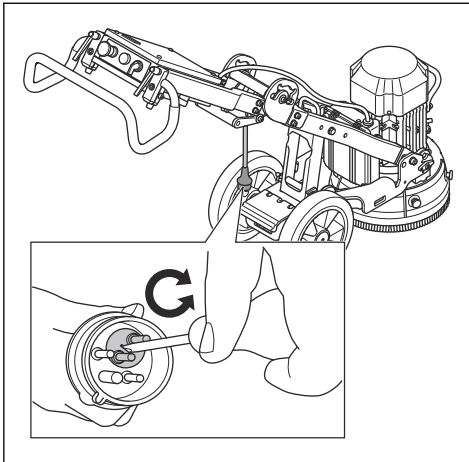

To start the product

1. Push down the handle lightly to lift the grinding head from the surface, approximately 1 mm. This decreases the pressure against the surface. Do not lift the grinding head fully from the surface.

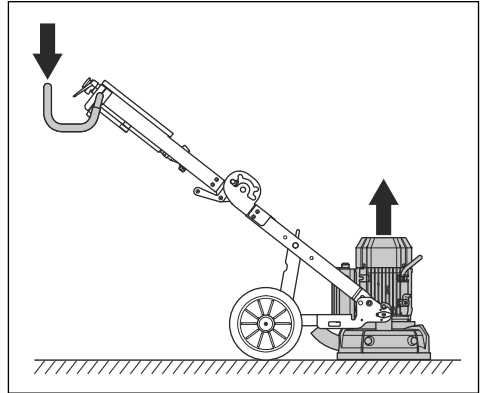

2. Turn the ON/OFF switch to 1 to start the product. In less than 5 seconds the product operates at the idle speed.

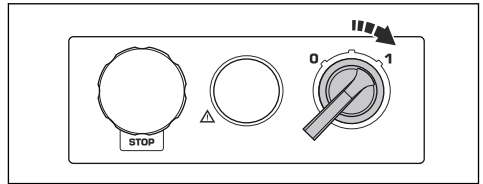

To stop the product



CAUTION: Do not lift the tool plate from the surface when you stop the motor. The tool plate rotates for a while after the motor stops. Much off the dust can blow off in to the air and the surface can be damaged.



CAUTION: If you grind adhesive asphalt, paint or equivalent material, lift up the front of the product slightly when the tool plate stops. The product can attach to the adhesive surface if not lifted.

1. Turn the ON/OFF switch to 0 to stop the motor.

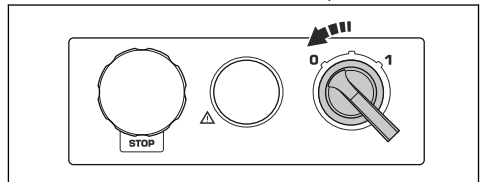

2. Keep the tool plate against the surface. Make sure that the tool plate does not rotate before you lift up the front.
3. Pull out the power plug.

To replace the diamond tools



WARNING: Disconnect the power plug.



WARNING: Use protective gloves, as diamond tools can become very hot.

1. Turn the ON/OFF switch to 0 and disconnect the power plug to stop the product.

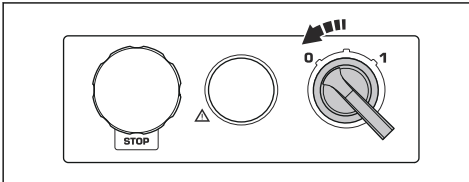

2. Push the emergency stop.

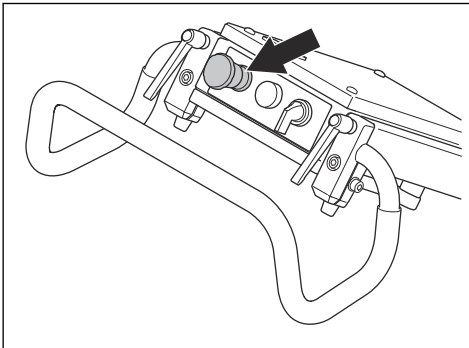

3. Put the product into servicing position.

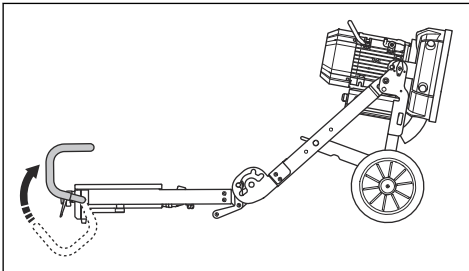

4. Use a hammer to remove the diamond tools.

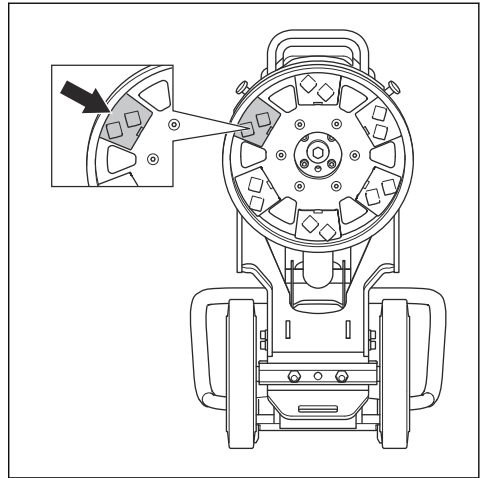

5. Attach new diamond tools on the tool plate.

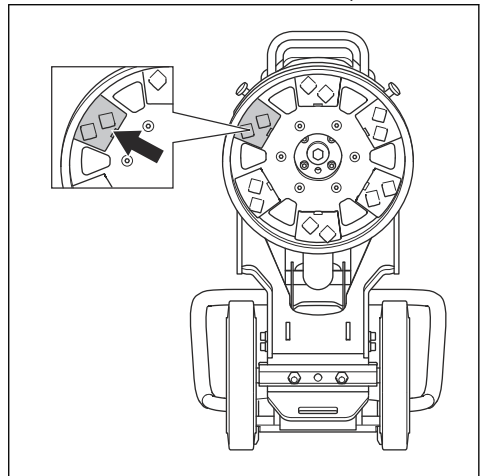

6. When the diamond tools are replaced, put the product into operation position.

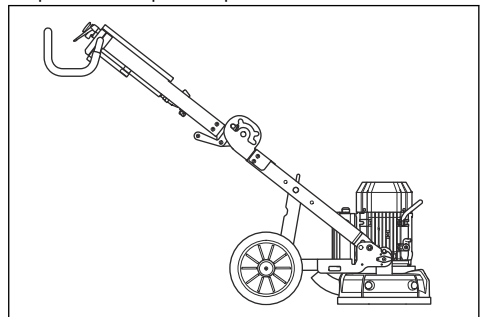

To grind at an edge

1. Remove the screws (A) and the hatch (B).

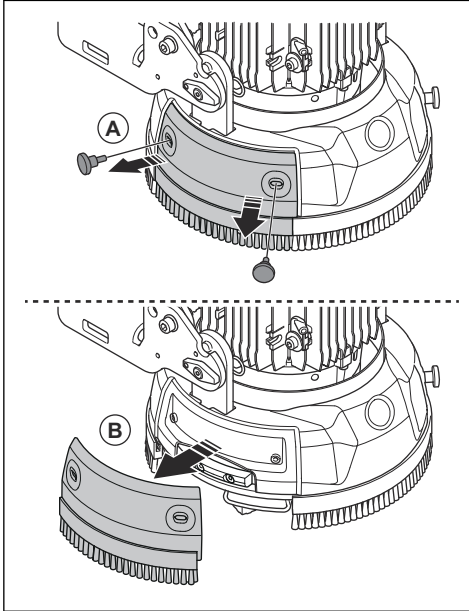

2. Attach the hatch onto the holder.

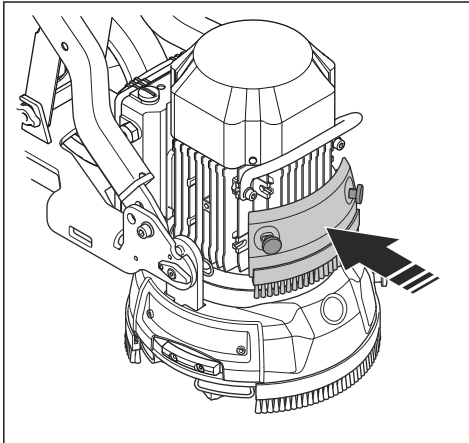

3. A guard behind the hatch prevents damage to the wall. Remove the 2 screws and the guard if it is necessary to grind near the wall.

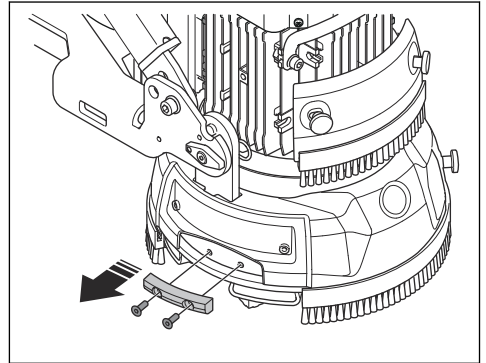

4. Lift the foot pedal.

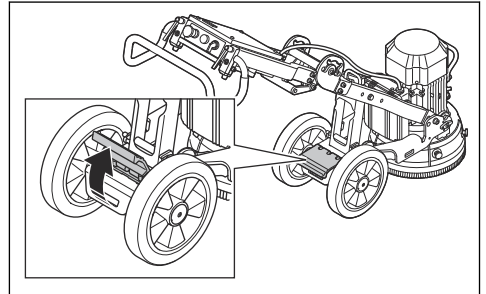

5. Use your foot to give the wheels the right angle.

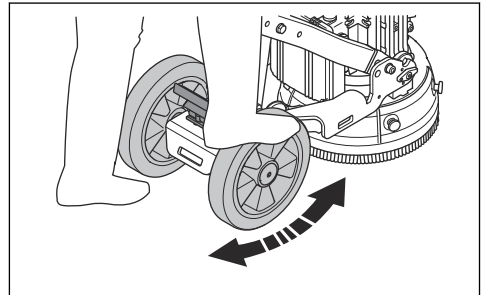

6. If it is necessary to grind on the right side, the wheels must point in the left direction.

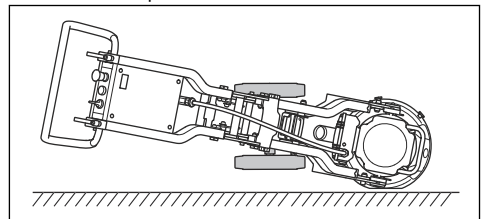

7. If it is necessary to grind on the left side, the wheels must point in right direction.

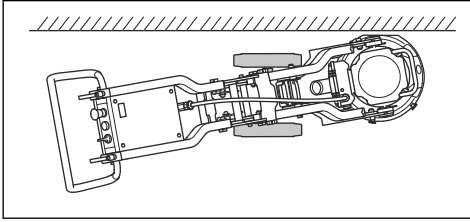

8. For straight wheel direction, align the red mark on the wheel axle (A) with the red mark on the frame (B).

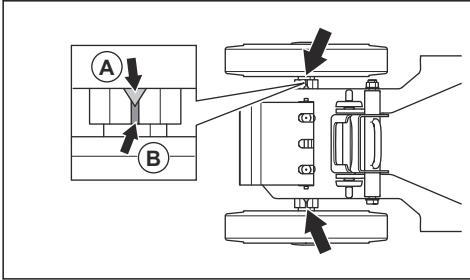

To connect a dust extractor

Use a HTC dust extractor system.

1. Connect the dust extractor to the product. Use a 50 mm (2 inch) hose.

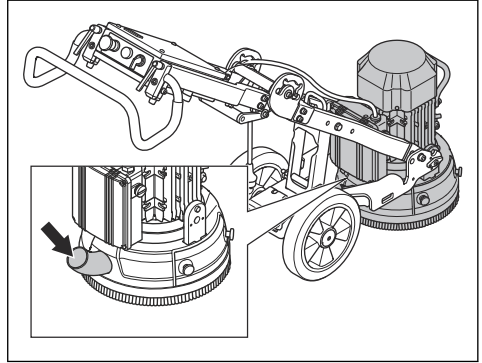

2. Make sure that the filters in the dust extractor are clean and not damaged. Monitor the dust during the operation.

Maintenance

Introduction



WARNING: Before you do maintenance, you must read and understand the safety chapter.

For all servicing and repair work on the product, special training is necessary. We guarantee the availability of professional repairs and servicing. If your dealer is not a service agent, speak to them for information about the nearest service agent.

Daily maintenance

Daily maintenance means that you clean the product. Also that you do a check of the electrical supply, the brush strip and the grind holder.

To clean the product



CAUTION: A blocked air intake decreases the performance of the product and can cause the motor to become too hot.

- Always pull out the plug from the mains outlet before you clean, do maintenance or assemble the product.
- Always clean all the equipment at the end of the work day. Do not use a high pressure washer to clean the product.

- Remove blockage from all air openings. The product must always have sufficiently cool temperature.

To do a check of the electrical supply



WARNING: Do not use damaged cables. A damaged cable can cause serious injury or death.

- Make sure that the power cord and extension cable are not damaged and in good condition.
- Do not use the product if the power cord is damaged. Let an approved service center repair the product.

To do a check of the brush strip

- Make sure that the brush strip is full.
- Make sure that the brush strip touches the surface.

To do a check of the grind holder



CAUTION: The condition of the grind holder is important for the performance and the safety.

1. Remove the tool plate (A).

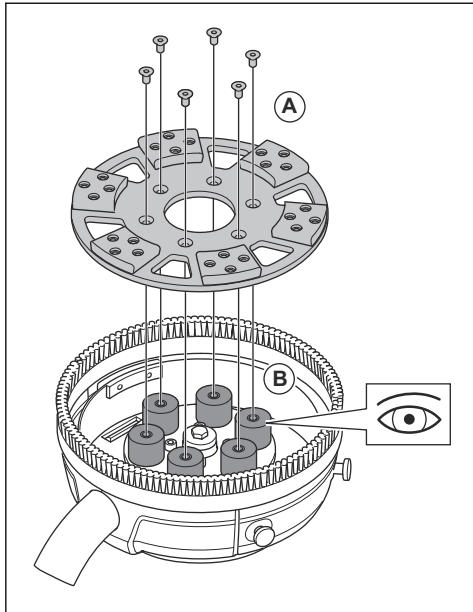

2. Examine the grind holder for damages and the wear of the rubber cylinders (B).

3. Replace the rubber cylinders if it is necessary.

Troubleshooting

The product does not start

- Make sure that the power supply and the power cords are not damaged.
- Examine the emergency stop button, turn the button clockwise to release the emergency stop.
- Examine the overload lamp. If the overload lamp is on, let the motor cool down for some minutes until the product is automatically reset.

The product is not easy to hold on to

- Too small number of diamond tools are installed on the product.
- The selected type of diamond tool is not correct for the surface.
- High current is used by the motor for the operation.
- Use the number of diamond tools that is recommended to decrease the force on the product and the operator. Refer to *Metal bond diamond tools on page 10*.

The product has sudden movements

- Make sure that all diamond tools are installed correctly and that all have the same height.

The product stops after only a while

- If the product overloads, the overload protection engages and stops the motor.
- Decrease the load. The lower hole is for a higher handlebar and increased grind pressure. The top hole is for a lower handlebar and decreased grind pressure.
- The product restarts after approximately a minute, when the temperature of the motor is decreased to usual level.
- Make sure that the extension cables are not too short.

The product stops during startup

Correct voltage supply is necessary for a good motor performance. Too long extension cables and/or a too small gage decreases the power of the motor during operation.

- If the motor overloads, the overload lamp comes on. Wait 2 minutes and try again. When this does not help, speak to an approved service workshop.
- Make sure that the extension cables are not too short.

Transportation and storage

To set the product in transport position

Put some type of protection on the product during transportation. The protection keeps natural elements such as rain and snow away from the product.

The product can be divided into 2 components. This makes the transportation easier.

Always move the product with the lifting eye and the handlebar.

1. Disconnect the motor cable from the electric enclosure (A).
2. Loosen the lock bolts some turns to release the pressure (B).
3. Pull out the lock pins (C) and remove the lock bolts (D) on each side of the grinding head.

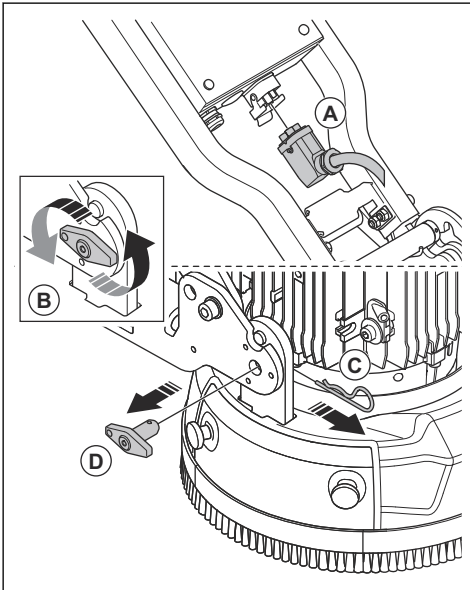

4. Remove the wheel chassis from the grinding head.

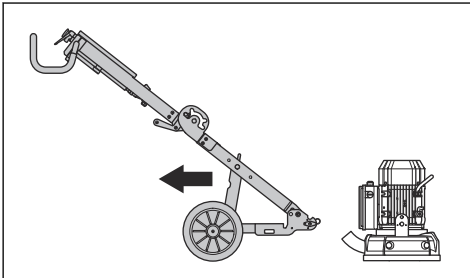

5. Put the product in tilted transport position (A). Loosen the lock knobs (B) on the support foot.

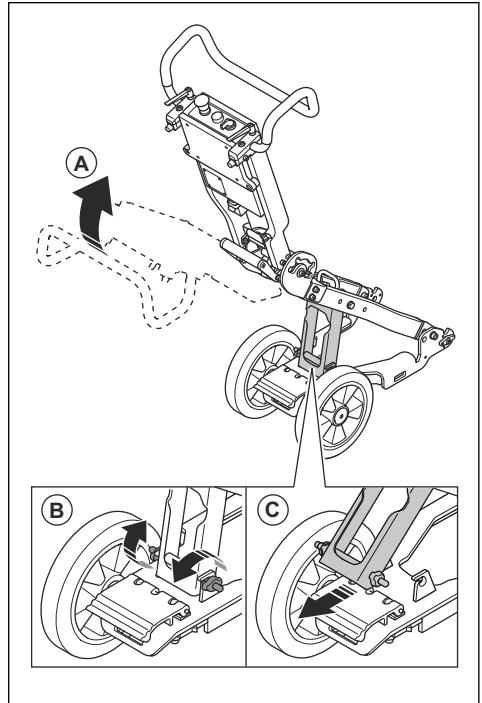

6. Fold the support foot (C).
7. Hold down the handle on the angle joint. At the same time push the top part of the frame carefully forward.

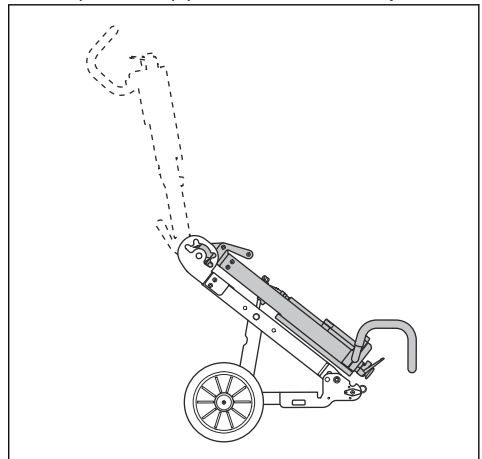

8. Fold down the product carefully.

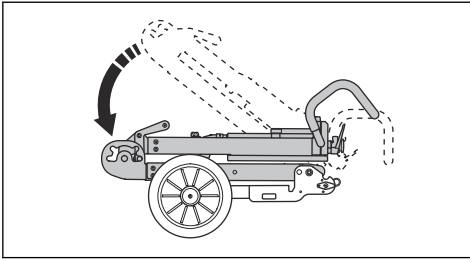

9. Lock the product with the lock pin and bolt (B).

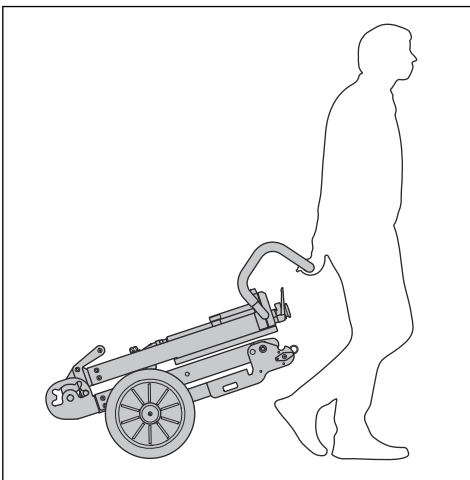
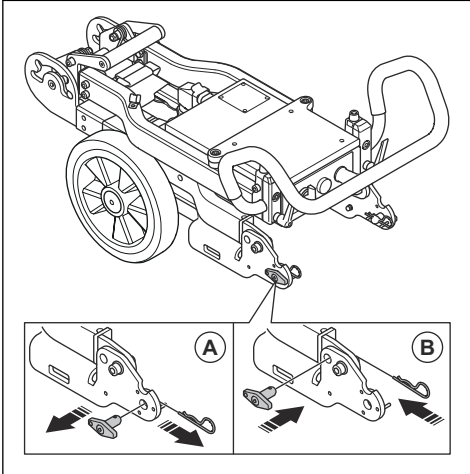

To attach the product to a vehicle for transportation

Attach the product during transportation in order to prevent accidents and damage to the equipment. The product has holes that are used with straps to attach the product to the vehicle.

1. Attach the strap into the holes.

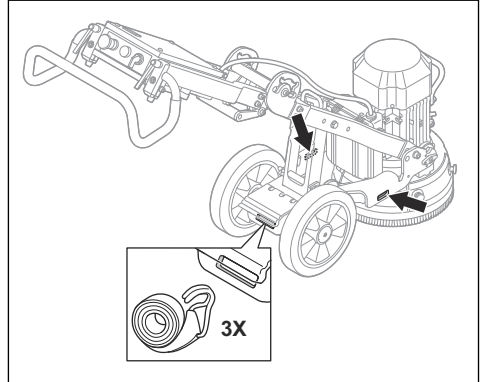

2. Attach and tighten the strap to the vehicle.

To lift the product

1. Use the lifting eye to lift the product.

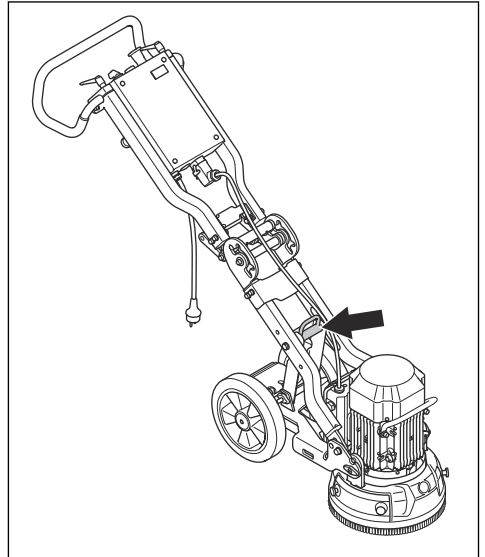

2. Make sure that the product is balanced when you lift it. Let a bystander help you when you lift the product.

Storage of the product

- Keep the product in a locked area to prevent access for children or persons that are not approved.

- Keep the product in a dry and frost free area.

Technical data

Technical data

	Single-phase, 220-240V		Single-phase, 100-120V	
	50 Hz	60 Hz	50 Hz	60 Hz
Motor	50 Hz	60 Hz	50 Hz	60 Hz
Motor power, kW/hp	2.2/3.0	2.2/3.0	1.5/2.0	1.1/1.5
Rated current, A	13	13	20	15
Rated voltage, V	220-240	220-240	100-120	100-120
Weight, kg/lbs	72/158	72/158	72/158	74/163
Grinding width, mm/in.	280/11	280/11	280/11	280/11
Grinding pressure, kg/lbs	25/55	25/55	25/55	20/44
The speed that the tool plate rotates, rpm	1410	1730	940	1150

Sound levels

Item	Unit	Value
Noise emissions¹		
Sound power level L_{WA} WA (measured)	dB (A)	90
Sound levels²		
Sound pressure level at the operators ear	dB (A)	74.1
Vibration levels³		
Handle right	m/s^2	4.0
Handle left	m/s^2	3.8

¹ Noise emission in the environment measured as sound power according to EN 60335-2-72. Expected measurement uncertainty 2,5 dB(A).

² Sound pressure level according to EN 60335-2-72. Expected measurement uncertainty 4 dB(A).

³ Vibration level according to EN 60335-2-72. Reported data for vibration level has a typical statistical dispersion (standard deviation) of 1 m/s^2

EC Declaration of Conformity

EC Declaration of Conformity

We Husqvarna AB, SE-561 82 Huskvarna, Sweden, tel:
+46- 36-146500, declares on our sole responsibility that
the product:

Description	Polish & Grind Equipment
Brand	HTC
Type/Model	HTC 280
Identification	Serial numbers dating from 2018 and onwards

complies fully with the following EU directives and
regulations:

Directive/Regulation	Description
2006/42/EC	"relating to machinery"
2011/65/EU	"relating to restriction of hazardous substances"

and that harmonized standards and/or technical
specifications are applied as follows;

EN ISO 12100:2010

EN 60335-1:2012/A11:2014/AC:2014

EN 60335-2-72:2012

Partille, 2018-12-04

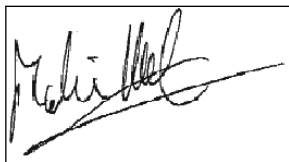

Martin Huber

Global R & D Director

Responsible for technical documentation

Sommaire

Introduction.....	20	Dépannage.....	34
Sécurité.....	22	Transport et stockage.....	35
Utilisation.....	26	Caractéristiques techniques.....	37
Entretien.....	34	Déclaration de conformité CE.....	39

Introduction

Description du produit

Le produit est une meuleuse électrique pour les surfaces en béton de différentes duretés. La gamme de meuleuses peut être utilisée sur des surfaces dures, mais également pour une finition lisse.

Par exemple, le produit est équipé des fonctions suivantes :

- Un cadre qui peut être plié pour faciliter le transport.
- Un capot de tête de meulage qui adapte le mouvement à la couche de la surface.
- Le produit peut être utilisé pour meuler des bords.
- La prise de courant peut être modifiée pour du courant monophasé ou triphasé.

- Une zone de meulage de 280 mm.

Utilisation prévue

Utilisez le produit pour meuler les surfaces en béton de différentes duretés, comme le terrazo et les dalles en pierre.

Le produit est conçu pour un usage commercial léger au sein de propriétés privées ou de petits commerces.



AVERTISSEMENT: N'utilisez pas ce produit pour d'autres travaux.

Aperçu du produit

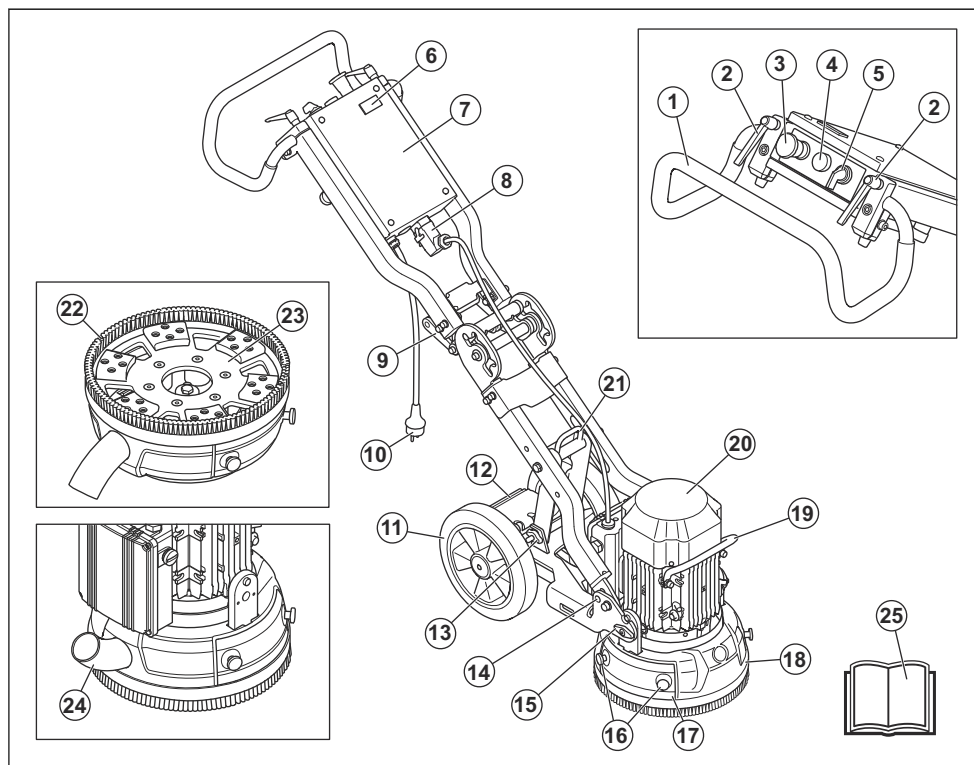

1. Poignée/Guidon
2. Boutons de verrouillage pour le réglage du guidon
3. Arrêt d'urgence
4. Témoin de surcharge
5. Interrupteur de marche/arrêt
6. Compteur horaire
7. Boîtier électrique
8. Connexion pour le câble du moteur
9. Poignée à angle
10. Prise de courant
11. Roues en caoutchouc
12. Pédale
13. Bouton de verrouillage
14. Fonction de verrouillage
15. Boulon de verrouillage pour fixer la tête de meulage/le moteur
16. Meuleuse de bords, vis
17. Meuleuse de bords, trappe
18. Capot de tête de meulage
19. Poignée de levage, moteur
20. Moteur électrique

21. Anneau de levage
22. Brosse
23. Plaque de l'outil
24. Raccordement, tuyau d'aspiration
25. Manuel de l'opérateur

Symboles concernant le produit



AVERTISSEMENT : Une utilisation négligente ou inadaptée peut provoquer des blessures, voire la mort, pour l'opérateur ou les personnes à proximité.



Lisez avec attention le manuel d'utilisation et assurez-vous de bien comprendre les instructions avant d'utiliser ce produit.



Portez toujours des protège-oreilles, des protections pour les yeux et une protection respiratoire.



AVERTISSEMENT ! La poussière peut entraîner des problèmes respiratoires. Utilisez un masque respiratoire. Ne respirez pas les fumées d'échappement. Assurez-vous systématiquement de la bonne circulation de l'air.



Ce produit est conforme aux directives CE en vigueur.

Remarque: les autres symboles/autocollants présents sur le produit concernent des exigences de certification spécifiques à certains marchés.

Responsabilité

Conformément à la loi sur la responsabilité de fait des produits, nous déclinons toute responsabilité pour tout dommage causé par notre produit si :

- le produit n'est pas correctement réparé ;
- le produit est réparé avec des pièces qui ne proviennent pas du fabricant ou qui ne sont pas homologuées par le fabricant ;
- le produit est équipé d'un accessoire qui ne provient pas du fabricant ou qui n'est pas homologué par le fabricant ;
- le produit n'est pas réparé par un centre d'entretien agréé ou par une autorité homologuée.

Sécurité

Définitions de sécurité

Des avertissements, des recommandations et des remarques sont utilisés pour souligner des parties spécialement importantes du manuel.



AVERTISSEMENT: Symbole utilisé en cas de risque de blessures ou de mort pour l'opérateur ou les personnes à proximité si les instructions du manuel ne sont pas respectées.



REMARQUE: Symbole utilisé en cas de risque de dommages pour le produit, d'autres matériaux ou les environs si les instructions du manuel ne sont pas respectées.

Remarque: Symbole utilisé pour donner des informations supplémentaires pour une situation donnée.

Instructions générales de sécurité



AVERTISSEMENT: Lisez les instructions qui suivent avant d'utiliser le produit. Conservez tous les avertissements de sécurité et toutes les instructions. Si nécessaire, reportez-vous aux avertissements et instructions pour les travaux ultérieurs.

- La section sur la sécurité fournie des instructions de base d'utilisation correcte du produit. Ces informations ne remplacent pas l'expérience et les connaissances d'un professionnel. Si vous ne vous sentez pas en sécurité dans une situation, arrêtez et demandez l'aide d'un professionnel. Parlez-en à votre revendeur, à votre agent d'entretien ou à un opérateur expérimenté. Ne tentez pas d'effectuer une tâche si vous ne vous sentez pas en sécurité.

- La zone de travail doit rester propre et lumineuse pour limiter le risque d'accident.

Consignes de sécurité pour le fonctionnement



AVERTISSEMENT: Lisez les instructions qui suivent avant d'utiliser le produit. Conservez tous les avertissements et toutes les instructions pour toute opération ultérieure.



AVERTISSEMENT: Une exposition excessive aux vibrations peut entraîner des troubles circulatoires ou nerveux chez les personnes sujettes à des troubles cardiovasculaires. Consultez un médecin en cas de symptômes liés à une exposition excessive aux vibrations. Ces symptômes peuvent être les suivants : insensibilisation ou irritation locale, douleur, chatouillements, faiblesse musculaire, décoloration ou modification cutanée. Ces symptômes affectent généralement les doigts, les mains ou les poignets.

- Utilisez uniquement le produit pour les opérations décrites dans le présent manuel. Reportez-vous à *Utilisation prévue* à la page 20.
- Utilisez un équipement de protection personnelle. Reportez-vous à *Équipement de protection individuelle* à la page 23.
- Ne vous éloignez pas du produit lorsque le moteur est allumé.
- Connectez le câble du moteur au boîtier électrique avant de brancher la prise.
- Ne laissez pas d'autres opérateurs utiliser le produit s'ils n'ont pas lu et compris le contenu de ce manuel d'utilisation.
- Faites démarrer le produit uniquement lorsque la brosse est fixée. La brosse doit adhérer fermement à

la surface, surtout dans le cadre d'opérations sur surface sèche.

- Assurez-vous que la brosse n'est pas endommagée et qu'elle est propre. Remplacez la brosse en cas de dommages.
- Laissez le moteur tourner jusqu'à ce que le ventilateur s'arrête complètement.
- Soulevez la tête de meulage si vous devez contrôler la procédure de démarrage.
- Ne faites pas démarrer le produit lorsque la tête de meulage est positionnée sur la surface.
- Assurez-vous que seules les personnes autorisées se trouvent dans la zone de travail.
- N'utilisez pas ce produit dans des zones présentant un risque d'incendie ou d'explosion.
- Démontez toujours l'outil diamanté après chaque opération.
- Si vous soulevez le produit, assurez-vous que la plaque de l'outil ne tourne pas. La plaque de l'outil continue à tourner pendant un moment après l'arrêt du moteur.
- Lorsque vous retirez les outils diamantés, laissez le produit refroidir et utilisez des gants de protection. Après utilisation, les outils diamantés sont très chauds.
- Assurez-vous de brancher le produit sur un extracteur de poussière pour éliminer la poussière.
- Assurez-vous que le produit est monté correctement.
- Pour soulever le produit, utilisez toujours l'anneau de levage du produit.
- N'utilisez pas le produit si vous détectez des signes de dommage.
- Ne faites pas démarrer le produit lorsque la tête de meulage touche la surface, excepté pour un contrôle de l'interrupteur marche/arrêt.
- Utilisez le produit uniquement lorsque vous vous trouvez à l'arrière, avec les 2 mains sur la poignée.
- N'utilisez pas le produit sauf si vous bénéficiez d'une formation préalable. Assurez-vous que tous les opérateurs suivent une formation.
- Assurez-vous que seules les personnes autorisées se trouvent dans la zone de travail, car il existe un risque de blessures graves.
- Assurez-vous que des vêtements, cheveux longs et bijoux ne peuvent pas se coincer dans les pièces en mouvement.
- Veillez à vous tenir dans une position stable et sûre pendant l'utilisation du produit.
- L'apparition soudaine de personnes et d'animaux peut empêcher l'utilisation en toute sécurité du produit. Utilisez toujours le produit avec précaution et soyez prêt à l'arrêter si nécessaire.
- Mettez le produit hors de portée des enfants et ne les laissez pas l'utiliser.
- Assurez-vous qu'il y a toujours une personne supplémentaire à proximité lorsque vous utilisez le produit. En cas d'accident, vous pourrez obtenir de l'aide si nécessaire.

- N'utilisez pas le produit si vous êtes fatigué ou malade, ou si vous êtes sous l'emprise d'alcool, de drogues ou de médicaments. Cela peut diminuer votre acuité visuelle, votre jugement ou la coordination de vos mouvements.
- N'utilisez pas un produit dont les spécifications d'usine ont été modifiées.
- Utilisez uniquement des accessoires homologués. Pour davantage d'informations, contactez votre revendeur.

Équipement de protection individuelle



AVERTISSEMENT: Lisez les instructions qui suivent avant d'utiliser le produit.

- Utilisez toujours un équipement de protection individuel approprié lorsque vous faites fonctionner le produit. L'équipement de protection individuel n'empêche pas le risque de blessures. L'équipement de protection individuel diminue la gravité des blessures en cas d'accident. Faites appel à votre revendeur pour vous aider à sélectionner l'équipement adéquat.
- Utilisez des protections pour les yeux homologuées pendant que vous utilisez le produit.
- Ne portez pas de vêtements lâches, lourds ou inadaptés. Utilisez des vêtements qui garantissent votre liberté de mouvement.
- Utilisez des gants de protection homologués qui permettent de tenir fermement des objets.
- Utilisez des gants de protection en caoutchouc afin d'éviter toute irritation de la peau due au béton humide.
- Utilisez un casque de protection homologué.
- Utilisez toujours des protecteurs d'oreille homologués pendant l'utilisation du produit. Une exposition au bruit sur de longues périodes peut provoquer une perte d'audition.
- Le produit génère de la poussière et des fumées qui contiennent des produits chimiques dangereux. Utilisez une protection respiratoire homologuée.
- Utilisez des bottes avec embouts en acier et semelles antidérapantes.
- Assurez-vous de disposer d'une trousse de premiers soins à proximité.
- Des étincelles peuvent se produire lorsque vous utilisez le produit. Assurez-vous de disposer d'un extincteur à proximité.

Sécurité électrique



AVERTISSEMENT: les produits électriques présentent toujours un risque de choc. N'utilisez pas le produit dans de mauvaises conditions météorologiques. Ne touchez pas de paratonnerres ni d'objets métalliques. Utilisez toujours le produit comme indiqué

dans ce manuel d'utilisation pour éviter les blessures.



REMARQUE: le produit répond aux exigences de la norme EN61000-3-11 et est soumis au branchement conditionnel au secteur. Consultez votre distributeur d'électricité pour obtenir des instructions sur le branchement du produit.

Branchez uniquement le produit sur le secteur si la résistance est inférieure à 0,28 Ω. Consultez votre distributeur d'électricité pour obtenir le point d'interface de la résistance du système.

Si la résistance du secteur est plus élevée, de brèves chutes de tension peuvent se produire lorsque le produit est démarré. Cela peut affecter le fonctionnement d'autres produits ; les lampes peuvent par exemple scintiller.

- Assurez-vous que la tension d'alimentation, des fusibles et du secteur est identique à celle indiquée sur la plaque signalétique du produit.
- Arrêtez toujours le produit avant de débrancher la prise de courant.
- N'utilisez pas le produit si le cordon ou la prise est endommagé(e). Confiez-le à un centre de service homologué pour réparation. Un câble endommagé peut provoquer des blessures très graves, voire mortelles.
- Utilisez le cordon correctement. N'utilisez pas le cordon pour déplacer, tirer ou débrancher le produit. Tenez la fiche pour débrancher le câble d'alimentation.
- N'utilisez pas le produit dans un trou d'eau suffisamment profond pour mouiller l'équipement du produit. L'équipement peut être endommagé et le produit peut être mis sous tension et causer des blessures.
- N'ajoutez pas plus d'humidité au produit que celle fournie par le système d'eau. Ne laissez pas le produit entrer en contact avec la pluie. L'eau qui pénètre dans un outil électrique augmente le risque de choc électrique.
- Le cordon d'alimentation doit toujours être débranché lorsque vous branchez ou débranchez la connexion du câble du moteur et du boîtier électrique.

Instructions pour produit mis à la terre



AVERTISSEMENT: un mauvais branchement peut provoquer un choc électrique. Consultez un électricien homologué si vous n'êtes pas certain que le produit est correctement mis à la terre.

Ne modifiez pas les spécifications d'usine de la prise de courant. Si la prise de courant n'est pas adaptée à la prise secteur, laissez un électricien homologué installer une prise de courant secteur appropriée. Respectez la législation et les réglementations locales.

Si vous n'avez pas bien compris les instructions de mise à la terre du produit, consultez un électricien homologué.

Le produit est équipé d'un cordon de mise à la terre et d'une prise de courant. Branchez systématiquement le produit sur une prise secteur mise à la terre. Cela permet de réduire le risque de choc électrique en cas de dysfonctionnement.

N'utilisez pas d'adaptateur avec le produit.

Rallonges

- Le marquage sur la rallonge doit être identique ou supérieur à la valeur indiquée sur la plaque signalétique du produit.
- Utilisez des câbles de rallonge mis à la terre.
- Lorsque vous utilisez un outil électrique à l'extérieur, utilisez une rallonge adaptée à un usage extérieur. L'utilisation d'un cordon d'alimentation adapté à un usage extérieur réduit le risque de choc électrique.
- Maintenez la connexion de la rallonge au sec et au-dessus du sol.
- Maintenez le câble à l'écart de la chaleur, d'huile, de bords tranchants ou de pièces en mouvement. Un câble endommagé ou surdimensionné augmente le risque de choc électrique.
- Vérifiez si les câbles ne sont pas endommagés et s'ils sont en bon état. N'utilisez pas le produit si un câble est endommagé. Faites réparer le produit par un centre d'entretien homologué.
- Afin d'éviter toute surchauffe, n'utilisez pas de rallonge enroulée.
- Assurez-vous que le cordon d'alimentation est derrière vous lorsque vous utilisez le produit. Cette précaution vise à éviter d'endommager le cordon d'alimentation.
- Lorsque vous utilisez une rallonge, utilisez uniquement des rallonges homologuées d'une longueur suffisante.

Dispositifs de sécurité sur le produit



AVERTISSEMENT: Lisez les instructions qui suivent avant d'utiliser le produit.

- N'utilisez pas un produit avec des dispositifs de sécurité défectueux.
- Contrôlez régulièrement les dispositifs de sécurité, reportez-vous à *Entretien quotidien* à la page 34. Si les dispositifs de sécurité sont défectueux, parlez-en à votre agent d'entretien HTC homologué.

- Ne modifiez pas les dispositifs de sécurité.

Interrupteur de marche/arrêt

L'interrupteur marche/arrêt permet de faire démarrer et d'arrêter le produit.

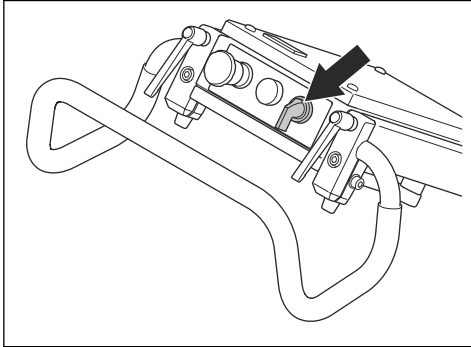

Pour contrôler l'interrupteur marche/arrêt

1. Tournez le bouton d'arrêt d'urgence dans le sens des aiguilles d'une montre pour vous assurer qu'il est désengagé.

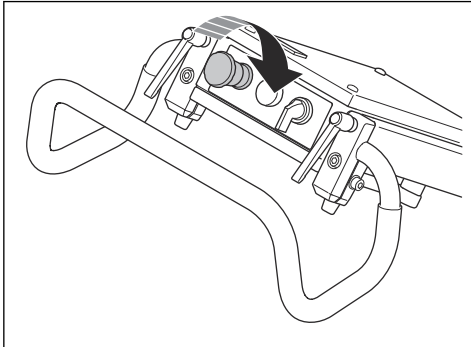

2. Abaissez la poignée pour soulever la tête de meulage du sol.

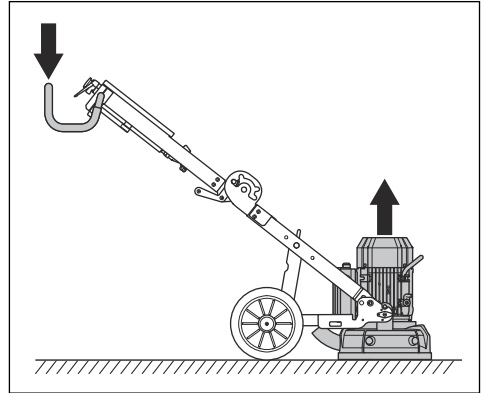

3. Placez l'interrupteur marche/arrêt sur 1 pour faire démarrer le produit.

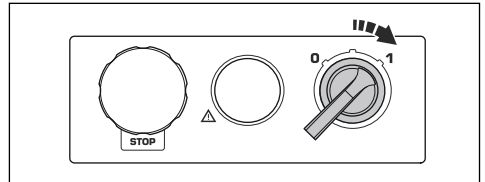

4. Patientez 5 secondes pour laisser le produit atteindre le régime de ralenti.
5. Placez l'interrupteur marche/arrêt sur 0 pour arrêter le produit.

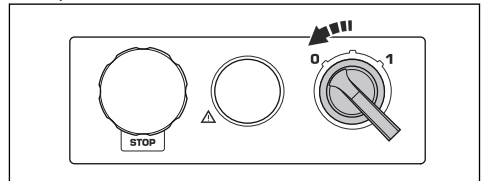

Arrêt d'urgence

L'arrêt d'urgence permet d'arrêter rapidement le moteur. L'arrêt d'urgence du produit coupe l'alimentation électrique du secteur.

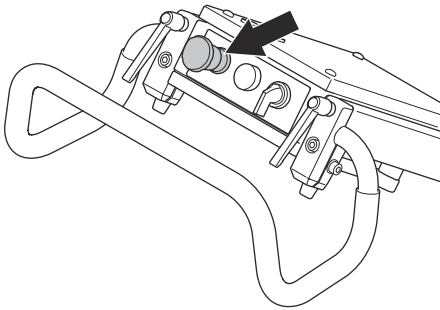

Pour contrôler l'arrêt d'urgence

1. Appuyez sur le bouton d'arrêt d'urgence (A) et assurez-vous que le moteur s'arrête.

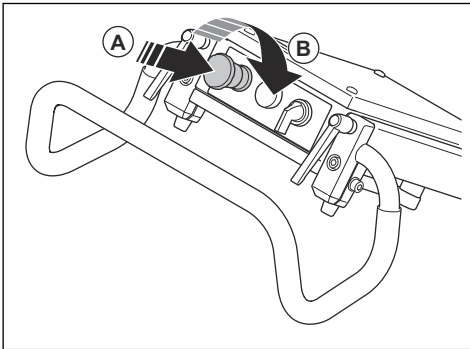

2. Tournez le bouton d'arrêt d'urgence dans le sens des aiguilles d'une montre (B) pour le désengager.

Consignes de sécurité pour l'entretien

- Assurez-vous que toutes les pièces sont en bon état et que toutes les fixations sont correctement serrées.
- N'utilisez pas un produit défectueux. Effectuez les contrôles de sécurité, de maintenance et d'entretien indiqués dans ce manuel. Toutes les autres tâches d'entretien doivent être effectuées par un agent d'entretien homologué.
- Arrêtez le produit lorsque vous remplacez les outils diamantés. Placez l'interrupteur marche/arrêt sur 0 et appuyez sur le bouton d'arrêt d'urgence.
- Effectuez l'inspection et/ou l'entretien avec le moteur arrêté et la prise de courant débranchée.
- Effectuez l'entretien pour vous assurer que le produit fonctionne correctement. Reportez-vous à *Entretien à la page 34*

Utilisation

Introduction



AVERTISSEMENT: Avant d'utiliser le produit, vous devez lire et comprendre le chapitre sur la sécurité.

Positions du produit

Position de fonctionnement

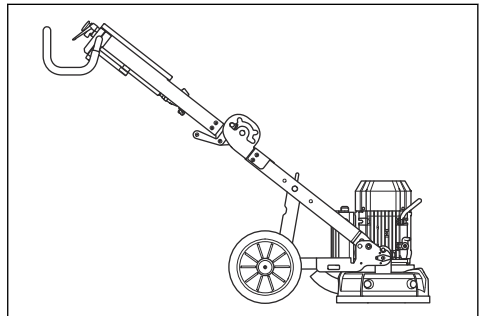

Position d'entretien



REMARQUE: placez le produit en position d'entretien uniquement sur une surface horizontale.

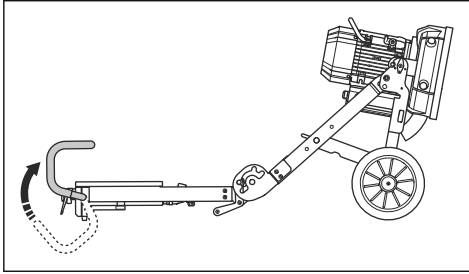

Position de transport inclinée

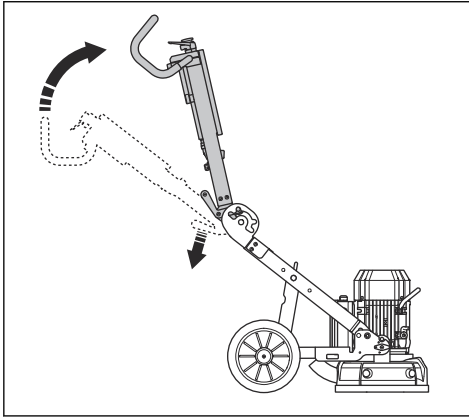

Position de transport relevée

Placez une protection entre le moteur et le boîtier électrique pour éviter d'endommager le produit.

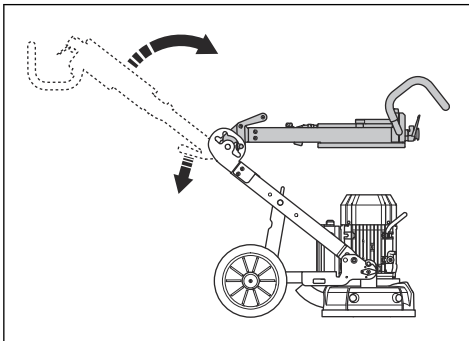

Pour régler le guidon

Les boutons de verrouillage de la poignée tournent dans le sens des aiguilles d'une montre et dans le sens contraire des aiguilles d'une montre, et peuvent être placés en position neutre.

1. Desserrez les boutons de verrouillage (A) et positionnez la poignée (B) en position neutre.

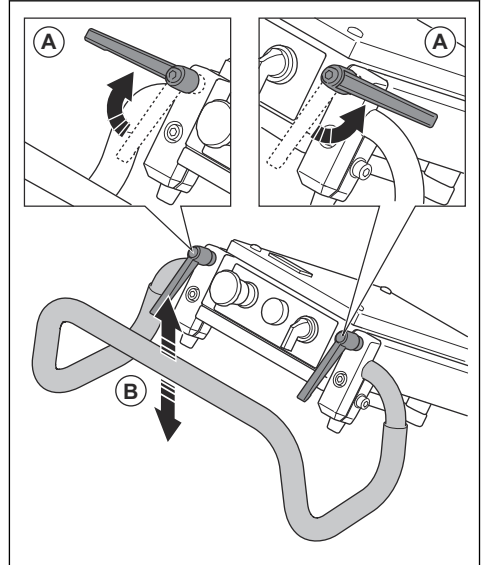

2. Serrez les boutons de verrouillage pour régler la position.

3. Lorsque la position de la poignée est réglée, tirez les boutons de verrouillage de la poignée vers le haut (A) et mettez-les en position neutre (B).

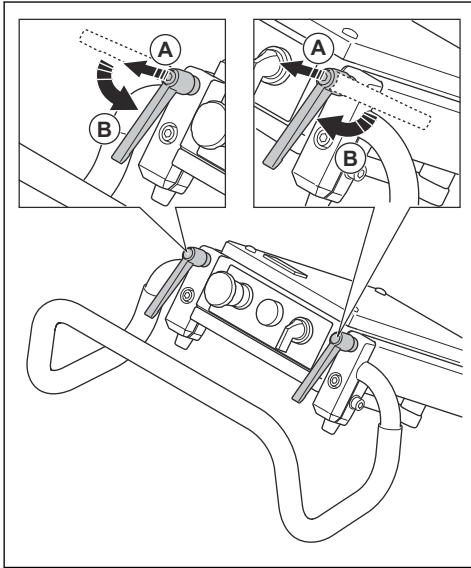

Pour régler la hauteur du cadre

L'angle du cadre peut être modifié pour répartir le poids du cadre. Cela permet de réduire ou d'augmenter la pression de meulage sur la surface.

Réglez l'angle pour configurer une position de travail agréable pour différents opérateurs.

1. Débranchez le câble du moteur (A) du boîtier électrique.

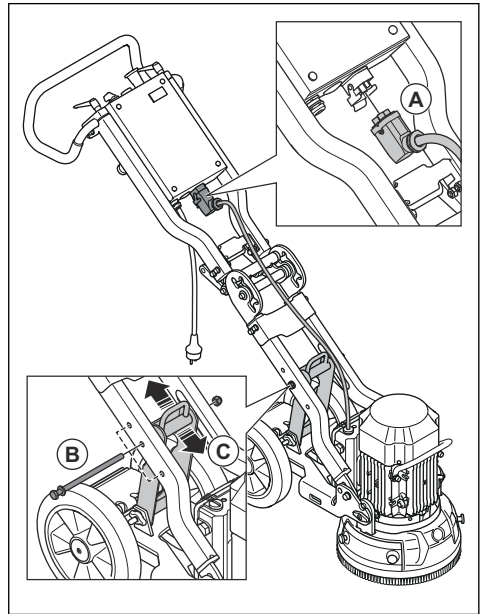

2. Retirez le bouton de verrouillage (B).
3. Sélectionnez la position (C) correspondant à l'utilisation et placez le bouton de verrouillage (B) dans le trou approprié. Le trou inférieur augmente la pression de meulage et la hauteur du guidon. Le trou supérieur diminue la pression de meulage et la hauteur du guidon.

Hauteurs de la poignée

Position du trou	Hauteur de la poignée, mm/po
Haut	835/33
Central	925/36
Inférieur	1 000/39

Pression de meulage

Reportez-vous aux tableaux de la pression de meulage sur la surface pour chaque position de trou.

Basse, kg/lb	Centrale, kg/lb	Haute, kg/lb
23/51	25/55*	27/60
Avec contrepoids en option		
17/37	20/44*	23/51
*Réglage d'usine		

Outils diamantés

De nombreux types d'outils diamantés sont disponibles pour le produit. Consultez votre centre d'entretien homologué ou rendez-vous sur www.htc-floorsystems.com pour choisir le bon outil diamanté.

Installation des outils diamantés

L'installation des outils diamantés sur la plaque de l'outil a des conséquences sur les performances de l'outil. Le type d'outil diamanté et le nombre de segments qu'il contient sont des facteurs importants.

Utilisez des outils diamantés à liant métallique à 2 segments pour les opérations de meulage habituelles, pour mettre la surface à niveau ou pour un enlèvement léger de matière.

Utilisez les outils diamantés à liant métallique à 1 segment en diamant pour augmenter la pression de l'outil diamanté. Cette installation convient aux travaux d'enlèvement intensif avec une force importante.

Pour l'enlèvement le plus intensif, nous vous recommandons d'utiliser des outils qui fonctionnent uniquement dans un sens avec des extrémités supérieures en diamant PCD.

Remarque: Les outils T-Rex sont conçus pour fonctionner dans un seul sens.

Outils en diamant à liant métallique

- Insertion complète - rangée extérieure. Cette installation élimine la couche de surface avec une grande force.

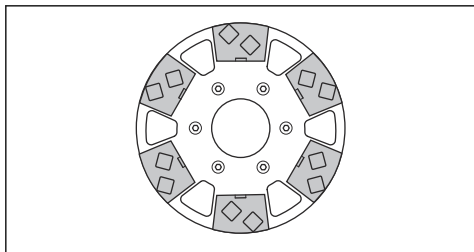

Pour le meulage de bords

Ce produit peut meuler les bords.

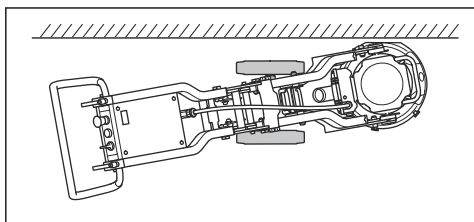

- Insertion complète - rangée extérieure.

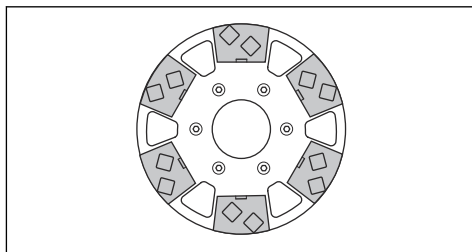

À faire avant de démarrer le produit

1. Lisez attentivement le manuel d'utilisation et assurez-vous de bien comprendre les instructions.
2. Effectuez l'entretien quotidien. Reportez-vous à la section *Entretien quotidien* à la page 34.
3. Assurez-vous que le produit est correctement monté et qu'il n'est pas endommagé.
4. Placez le produit sur la zone de travail.
5. Assurez-vous qu'il y a des outils diamantés sur la plaque de l'outil et qu'ils sont bien fixés.
6. Branchez l'extracteur de poussière sur le produit. Reportez-vous à *Pour brancher un extracteur de poussière* à la page 33
7. Réglez le guidon pour définir la hauteur de travail nécessaire.
8. Assurez-vous que le câble du moteur est connecté au boîtier électrique avant de brancher le produit sur une prise électrique.
9. Branchez la prise de courant sur la prise secteur.
10. Tournez le bouton d'arrêt d'urgence dans le sens des aiguilles d'une montre pour vous assurer qu'il est désengagé.

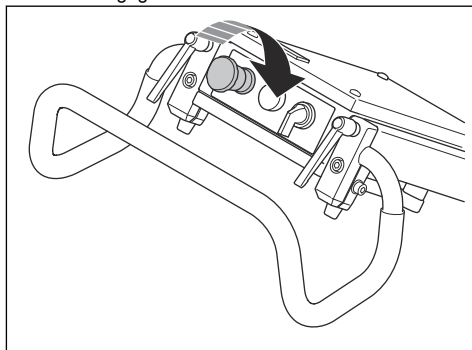

11. Assurez-vous de savoir dans quel sens le moteur tourne.

Pour modifier le sens de rotation du moteur



REMARQUE: Les outils T-Rex sont conçus pour ne tourner que dans un seul sens.

1. Observez la flèche pour voir dans quel sens le moteur tourne.

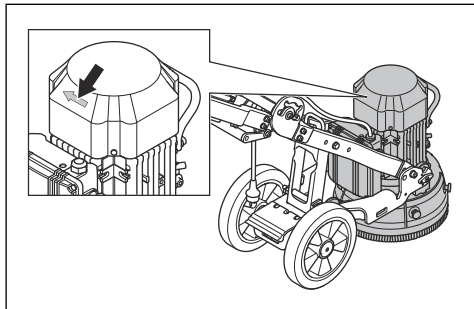

2. Faites tourner les 2 fiches de la prise de courant dans le sens opposé pour modifier le sens de rotation du moteur. Cette instruction est applicable uniquement pour du courant triphasé.

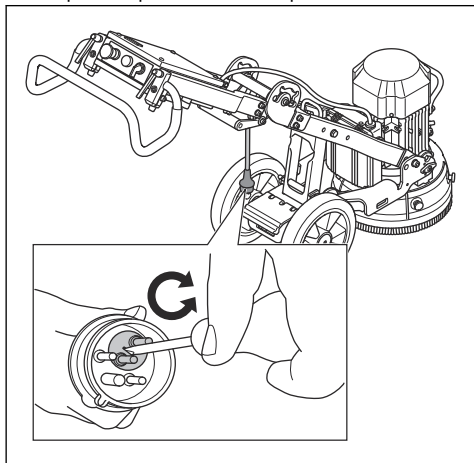

Pour démarrer le produit

1. Abaissez légèrement la poignée pour soulever la tête de meulage à environ 1 mm de la surface. Cela permet de réduire la pression contre la surface. Ne levez pas complètement la tête de meulage de la surface.

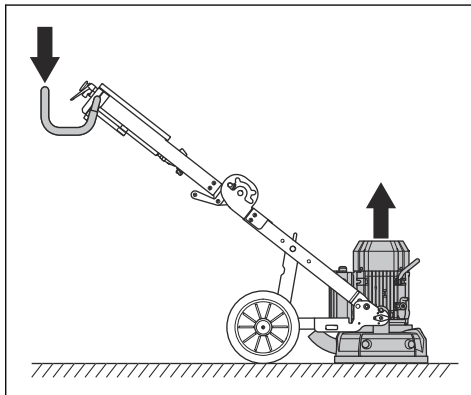

2. Placez l'interrupteur marche/arrêt sur 1 pour faire démarrer le produit. En moins de 5 secondes, le produit fonctionne au régime de ralenti.

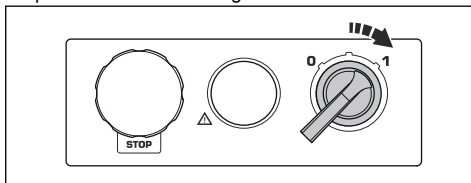

Pour arrêter le produit



REMARQUE: ne soulevez pas la plaque de l'outil de la surface lorsque vous arrêtez le moteur. La plaque de l'outil tourne pendant un moment après l'arrêt du moteur. La majeure partie de la poussière peut être soufflée dans l'air et la surface risque d'être endommagée.



REMARQUE: Si vous meulez un matériau adhésif, de l'asphalte, de la peinture ou un matériau équivalent, soulevez légèrement l'avant du produit lorsque la plaque de l'outil s'arrête. Le produit peut coller à la surface adhésive s'il n'est pas soulevé.

1. Placez l'interrupteur marche/arrêt sur 0 pour arrêter le moteur.

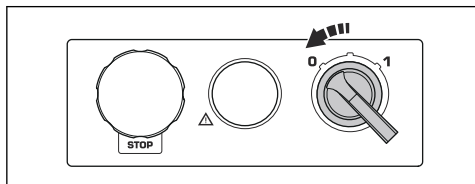

2. Maintenez la plaque de l'outil contre la surface. Assurez-vous que la plaque de l'outil ne tourne pas avant de soulever l'avant.
3. Débranchez la prise de courant.

Pour remplacer les outils diamantés



AVERTISSEMENT: Débranchez la fiche d'alimentation électrique.



AVERTISSEMENT: Utilisez des gants de protection : les outils diamantés peuvent beaucoup chauffer.

1. Placez l'interrupteur marche/arrêt sur 0 et débranchez la prise de courant pour arrêter le produit.

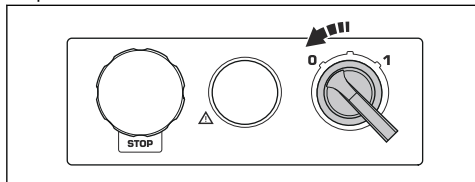

2. Appuyez sur le bouton d'arrêt d'urgence.

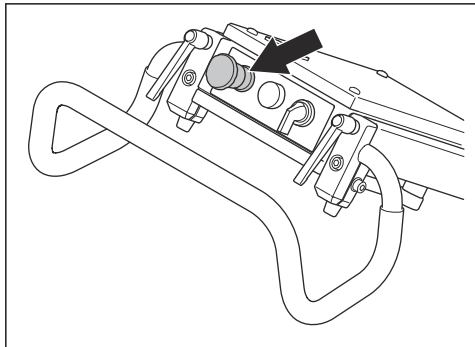

3. Placez le produit en position d'entretien.

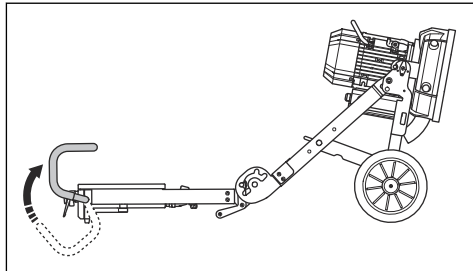

4. Utilisez un marteau pour retirer les outils diamantés.

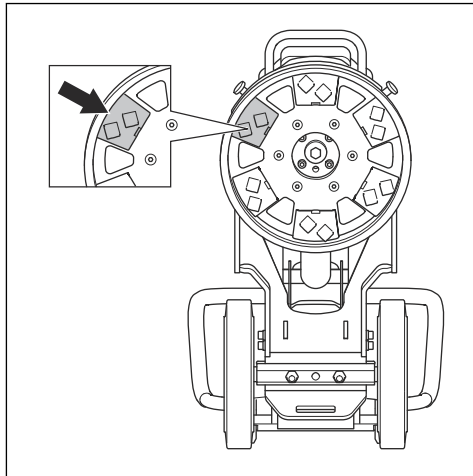

5. Fixez les outils diamantés neufs sur la plaque de l'outil.

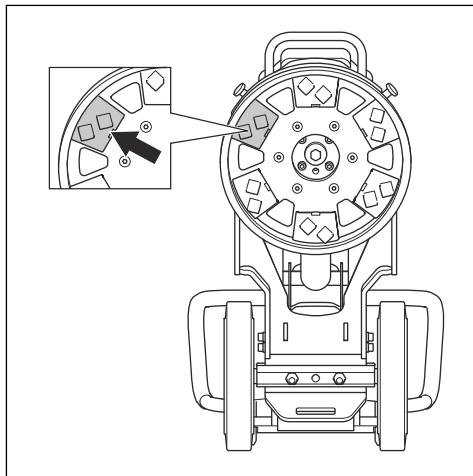

6. Lorsque les outils diamantés sont remplacés, placez le produit en position de fonctionnement.

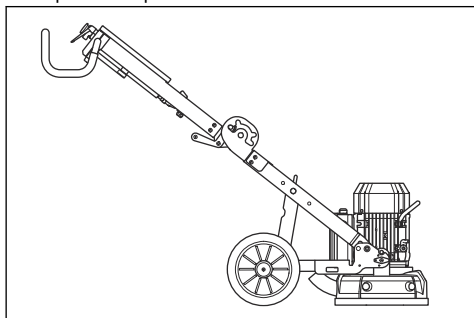

Pour meuler un bord

1. Retirez les vis (A) et la trappe (B).

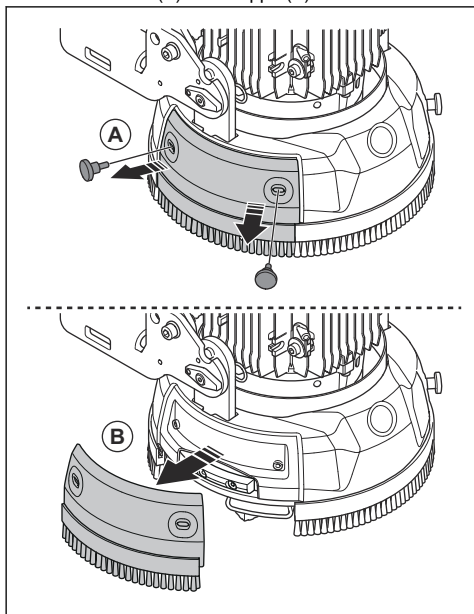

2. Fixez la trappe sur le support.

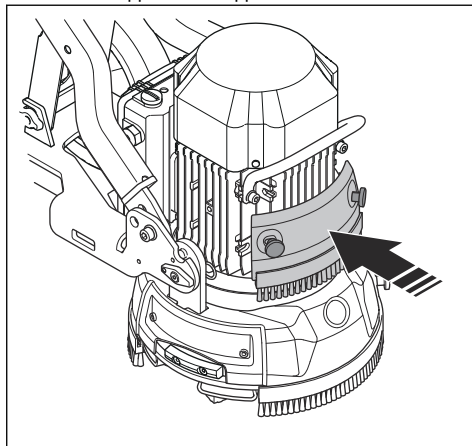

3. Une protection derrière la trappe évite d'endommager la paroi. Si nécessaire, retirez les 2 vis et la protection pour meuler à proximité de la paroi.

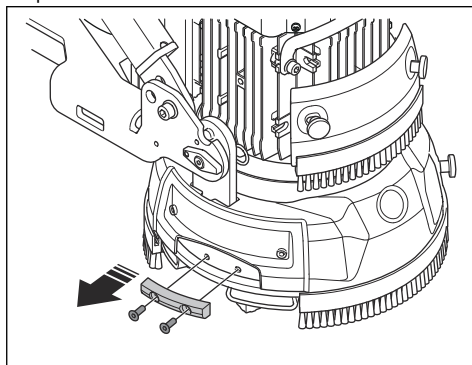

4. Levez la pédale.

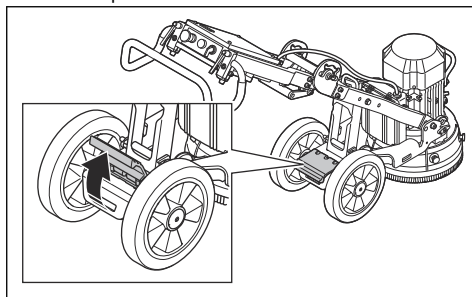

5. Réglez l'angle des roues avec votre pied.

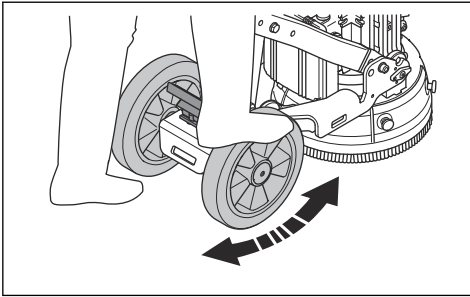

6. Si vous devez meuler sur le côté droit, les roues doivent être orientées vers la gauche.

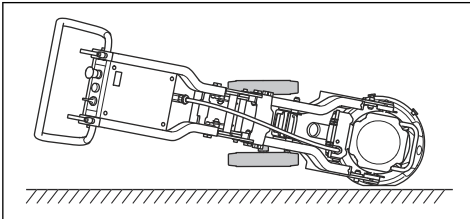

7. Si vous devez meuler sur le côté gauche, les roues doivent être orientées vers la droite.

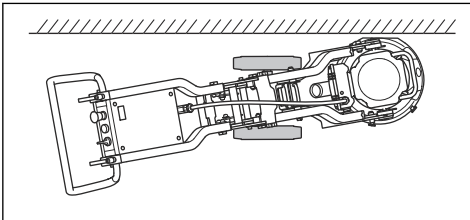

8. Pour aller en ligne droite, alignez le repère rouge sur l'axe de roue (A) sur le repère rouge sur le cadre (B).

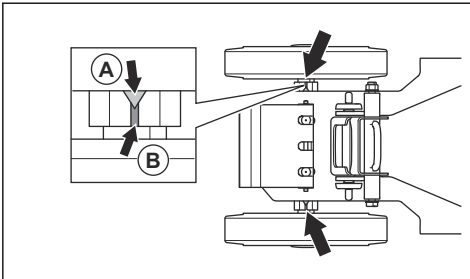

Pour brancher un extracteur de poussière

Utilisez un système extracteur de poussière HTC.

1. Branchez l'extracteur de poussière sur le produit. Utilisez une buse de 50 mm.

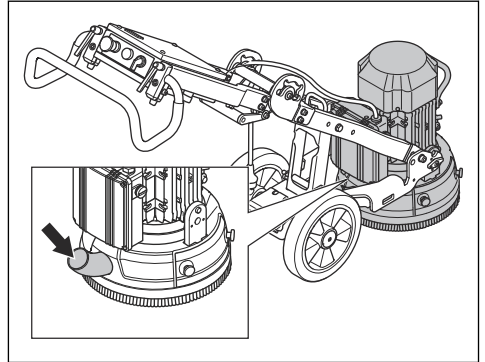

2. Assurez-vous que les filtres de l'extracteur de poussière sont en bon état et propres. Surveillez la poussière pendant le fonctionnement.

Entretien

Introduction



AVERTISSEMENT: Avant d'effectuer des travaux d'entretien, vous devez lire et comprendre le chapitre sur la sécurité.

Une formation spécifique est nécessaire pour effectuer tous les travaux d'entretien et de réparation du produit. Nous garantissons qu'il vous est possible d'obtenir des services de réparation et d'entretien effectués par des professionnels. Si votre concessionnaire n'est pas un atelier spécialisé, demandez-lui des informations à propos de l'atelier spécialisé le plus proche.

Entretien quotidien

L'entretien quotidien signifie que vous nettoyez le produit. Vous devez également contrôler l'alimentation électrique, la brosse et le support de meulage.

Pour nettoyer le produit



REMARQUE: une prise d'air obstruée diminue les performances du produit et peut entraîner une surchauffe du moteur.

- Débranchez toujours la prise de la prise secteur avant de nettoyer, de procéder à l'entretien ou de monter le produit.
- Nettoyez toujours la totalité de l'équipement à la fin de la journée de travail. N'utilisez pas de nettoyeur haute pression pour le nettoyage du produit.
- Éliminez toute obstruction de toutes les prises d'air. Le produit doit être toujours suffisamment frais.

Pour contrôler l'alimentation électrique



AVERTISSEMENT: n'utilisez pas de câbles endommagés. Un câble endommagé peut provoquer des blessures graves ou mortelles.

- Assurez-vous que le cordon d'alimentation et la rallonge sont en bon état et fonctionnent correctement.
- N'utilisez pas le produit si le cordon d'alimentation est endommagé. Faites réparer le produit par un centre d'entretien homologué.

Pour contrôler la brosse

- Assurez-vous que la brosse est complète.
- Assurez-vous que la brosse touche la surface.

Pour contrôler le support de meulage



REMARQUE: L'état du support de meulage est important pour les performances et la sécurité.

1. Déposez la plaque de l'outil (A).

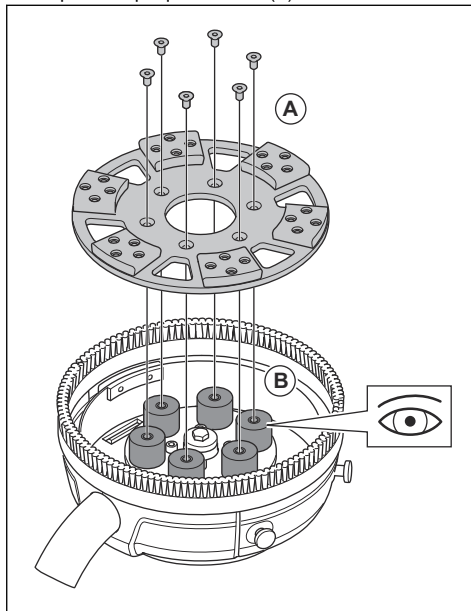

2. Examinez le support de meulage pour détecter des dommages et des signes d'usure des cylindres en caoutchouc (B).
3. Remplacez les cylindres en caoutchouc si nécessaire.

Dépannage

Le produit ne démarre pas

- Assurez-vous que l'alimentation électrique et les cordons d'alimentation ne sont pas endommagés.
- Examinez le bouton d'arrêt d'urgence, tournez le bouton dans le sens des aiguilles d'une montre pour relâcher l'arrêt d'urgence.
- Examinez le témoin de surcharge. Si le témoin de surcharge est allumé, laissez le moteur refroidir.

pendant quelques minutes, jusqu'à ce que le produit soit automatiquement réinitialisé.

Difficulté à tenir le produit

- Il n'y a pas assez d'outils diamantés installés sur le produit.
- Le type sélectionné d'outil diamanté n'est pas adapté à la surface.
- Le moteur consomme beaucoup de courant pour assurer le fonctionnement.
- Utilisez le nombre d'outils diamantés recommandé pour diminuer la force exercée sur le produit et l'opérateur. Reportez-vous à la section *Outils en diamant à liant métallique* à la page 29.

Mouvements brutaux du produit

- Assurez-vous que tous les outils diamantés sont correctement installés et que tous sont à la même hauteur.

Arrêt du produit après un court instant

- En cas de surcharge du produit, la protection contre les surcharges s'engage et arrête le moteur.

- Réduisez la charge. Le trou inférieur correspond à une hauteur de guidon haute et à une pression de meulage accrue. Le trou supérieur correspond à une hauteur de guidon basse et à une pression de meulage moindre.
- Le produit redémarre après environ une minute, lorsque la température du moteur a diminué à son niveau habituel.
- Assurez-vous que les rallonges ne sont pas trop courtes.

Arrêt du produit au démarrage

La tension d'alimentation doit être correcte pour assurer les bonnes performances du moteur. Des rallonges trop longues et/ou d'un calibre trop petit diminuent la puissance du moteur pendant le fonctionnement.

- En cas de surcharge du moteur, le témoin de surcharge s'allume. Patientez 2 minutes, puis essayez à nouveau. Si le problème demeure, contactez un atelier de réparation homologué.
- Assurez-vous que les rallonges ne sont pas trop courtes.

Transport et stockage

Pour régler le produit en position de transport

Placez une protection sur le produit pendant le transport. La protection permet que le produit n'entre pas en contact avec des éléments naturels, comme la pluie et la neige.

Le produit peut être divisé en 2 composants. Cela facilite le transport.

Déplacez toujours le produit avec l'anneau de levage et le guidon.

1. Débranchez le câble du moteur du boîtier électrique (A).
2. Desserrez les boulons de verrouillage de quelques tours pour relâcher la pression (B).

3. Tirez sur les goupilles de verrouillage (C) pour les extraire et retirez les boulons de verrouillage (D) de chaque côté de la tête de meulage.

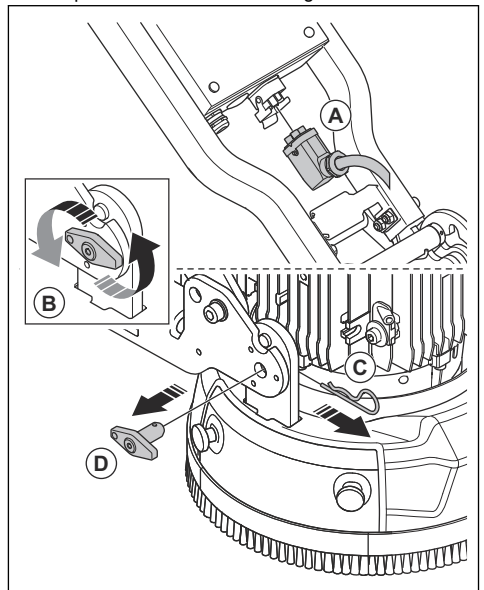

4. Retirez le châssis de roue de la tête de meulage.

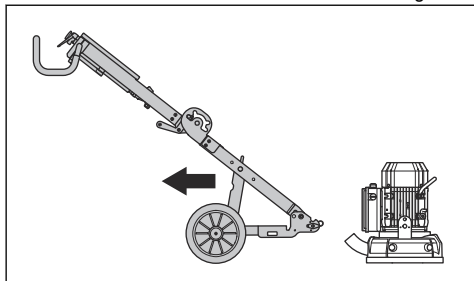

5. Placez le produit en position de transport inclinée (A). Desserrez les boutons de verrouillage (B) du pied d'appui.

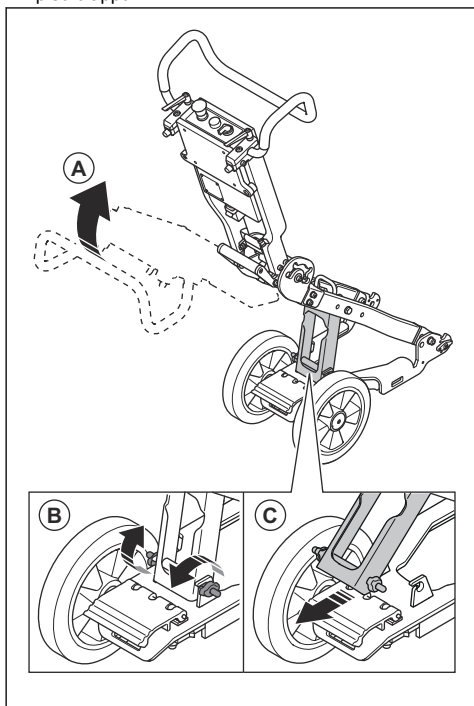

6. Pliez le pied d'appui (C).

7. Maintenez la poignée sur l'articulation. Dans le même temps, poussez la partie supérieure du cadre avec précaution vers l'avant.

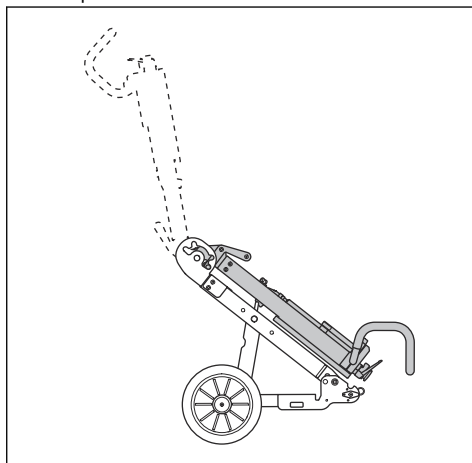

8. Rabattez le produit avec précaution.

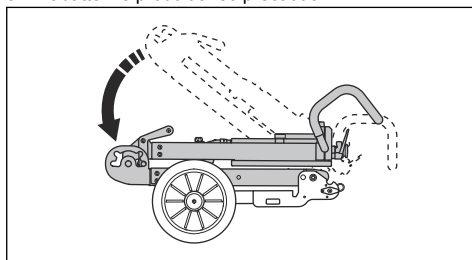

9. Verrouillez le produit avec le boulon et la goupille de verrouillage (B).

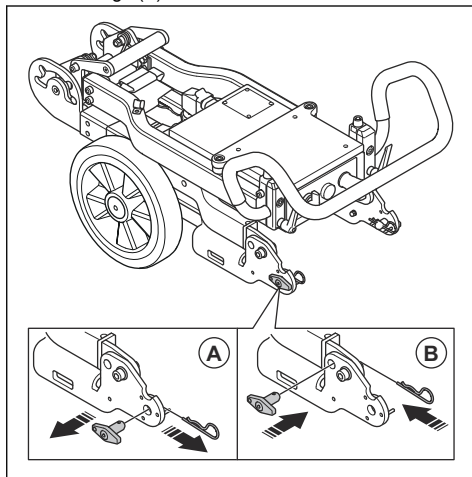

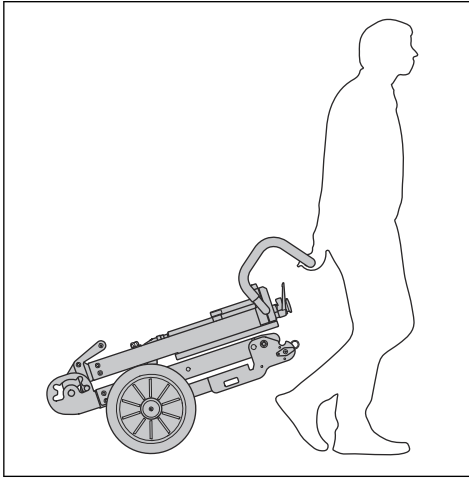

Pour fixer le produit à un véhicule pour le transport

Fixez le produit lors du transport afin d'éviter les accidents et d'endommager l'équipement. Le produit présente des trous permettant de faire passer des sangles pour fixer le produit sur le véhicule.

1. Passez la sangle dans les trous.

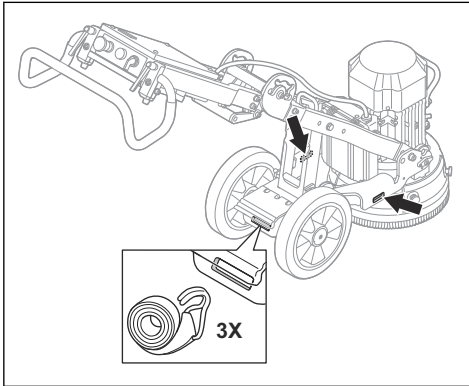

2. Fixez la sangle sur le véhicule et serrez-la.

Pour lever le produit

1. Utilisez l'anneau de levage pour soulever le produit.

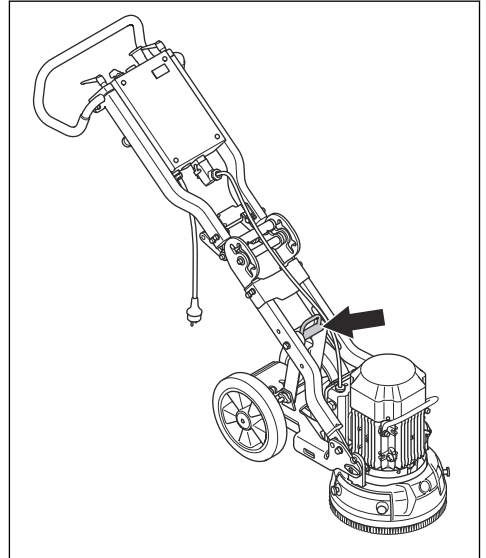

2. Assurez-vous que le produit est équilibré avant de le soulever. Faites-vous aider par quelqu'un pour soulever le produit.

Remisage du produit

- Conservez le produit dans un endroit verrouillé afin que des enfants ou personnes qui ne sont pas autorisées à l'utiliser ne puissent pas y avoir accès.
- Conservez le produit dans un endroit sec et à l'abri du gel.

Caractéristiques techniques

Caractéristiques techniques

	Courant monophasé, 220-240 V		Courant monophasé, 100-120 V	
	50 Hz	60 Hz	50 Hz	60 Hz
Moteur	50 Hz	60 Hz	50 Hz	60 Hz
Puissance maximale, kW/hp	2,2/3,0	2,2/3,0	1,5/2,0	1,1/1,5

Intensité nominale, A	13	13	20	15
Tension nominale, V	220-240	220-240	100-120	100-120
Poids, kg/lb	72/158	72/158	72/158	74/163
Largeur de meulage, mm/po.	280/11	280/11	280/11	280/11
Pression de meulage, kg/lb	25/55	25/55	25/55	20/44
Vitesse de rotation de la plaque de l'outil, tr/min	1 410	1 730	940	1 150

Niveaux sonores

Article	Unité	Valeur
Émissions sonores⁴		
Niveau de puissance acoustique L _{WA} WA (mesuré)	dB (A)	90
Niveaux sonores⁵		
Niveau de pression sonore à l'oreille de l'utilisateur	dB (A)	74,1
Niveaux de vibrations⁶		
Poignée droite	m/s ²	4,0
Poignée gauche	m/s ²	3,8

⁴ Émissions sonores dans l'environnement mesurées en tant que puissance acoustique conformément à la norme EN 60335-2-72. Mesure d'incertitude attendue : 2,5 dB(A).

⁵ Niveau de pression sonore conformément à la norme EN 60335-2-72. Mesure d'incertitude attendue : 4 dB(A).

⁶ Niveau de vibrations conformément à la norme EN 60335-2-72. Les données reportées pour le niveau de vibrations montrent une dispersion statistique typique (déviation standard) de 1 m/s²

Déclaration de conformité CE

Déclaration de conformité CE

Nous, Husqvarna AB, SE-561 82 Huskvarna, Suède,
tél. : +46- 36-146500, déclarons sous notre entière
responsabilité que le produit :

Description	Système de polissage et de surfaçage
Marque	HTC
Type/Modèle	HTC 280
Identification	Numéros de série à partir de 2018 et ultérieurs

est entièrement conforme à la réglementation et aux
directives de l'UE suivantes :

Directive/Réglementation	Description
2006/42/EC	« relative aux machines »
2011/65/EU	« relative à la limitation de l'utilisation de certaines substances dangereuses »

et que les normes harmonisées et/ou les spécifications
techniques sont appliquées comme suit :

EN ISO 12100:2010

EN 60335-1:2012/A11:2014/AC:2014

EN 60335-2-72:2012

Partille, le 04/12/2018

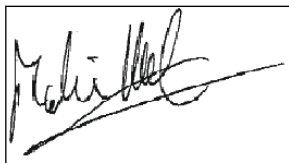

Martin Huber

Directeur général R&D

Responsable de la documentation technique

Inhalt

Einleitung.....	40	Fehlerbehebung.....	54
Sicherheit.....	42	Transport und Lagerung.....	55
Betrieb.....	46	Technische Angaben.....	57
Wartung.....	54	EG-Konformitätserklärung.....	59

Einleitung

Gerätebeschreibung

Das Gerät ist eine Hochleistungsschleifmaschine für Betonoberflächen unterschiedlicher Härte. Der Schleifbereich reicht von rauen bis hin zu glatteren Oberflächen.

Das Gerät bietet unter anderem folgende Funktionen:

- Einen Rahmen, der zum leichteren Transport zusammengeklappt werden kann.
- Eine Schleifkopfabdeckung, die Bewegungen der Oberflächenschicht anpasst.
- Das Gerät kann zum Schleifen an Kanten verwendet werden.
- Der Netzstecker kann auf 1-phasig oder 3-phasig geändert werden.

- Ein Schleifbereich von 280 mm.

Verwendungszweck

Verwenden Sie das Gerät zum Abschleifen von Betonoberflächen mit unterschiedlichen Härten wie Terazzo und Steinfliesen.

Das Gerät wird für leichte kommerzielle Arbeiten in privaten und kleinen gewerblichen Bereichen eingesetzt.



WARNUNG: Verwenden Sie das Gerät nicht für andere Aufgaben.

Geräteübersicht

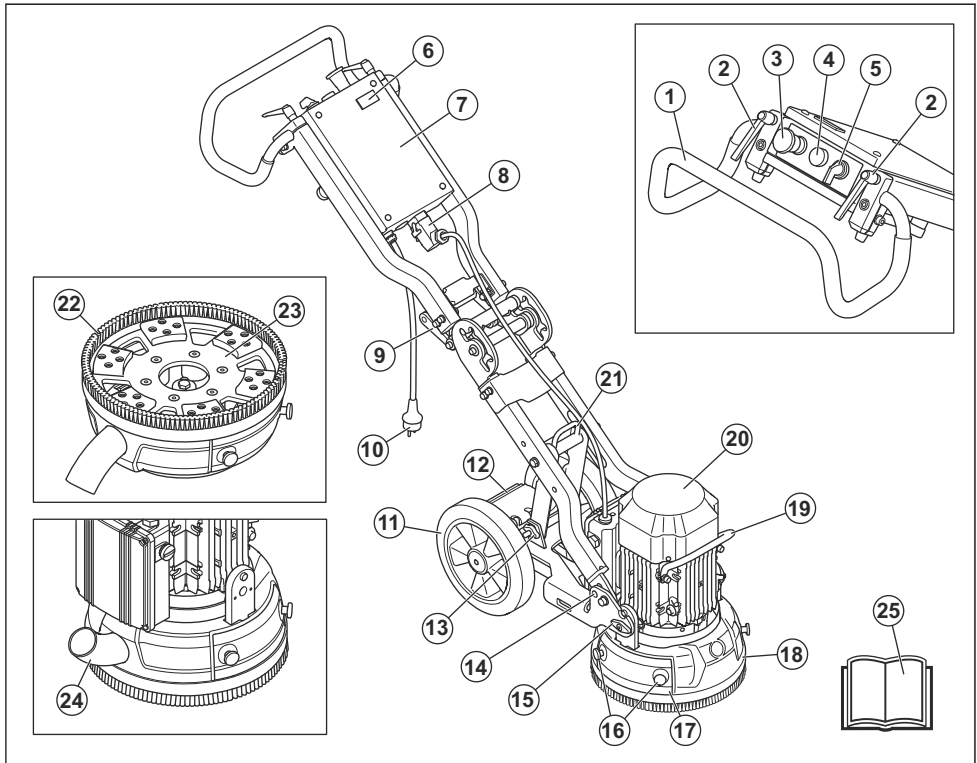

1. Griff/Lenker
2. Verriegelungshebel für die Einstellung des Lenkers
3. Notaus-Taste
4. Überlastlampe
5. EIN/AUS-Schalter
6. Betriebsstundenzähler
7. Schaltkasten
8. Anschluss für Motorkabel
9. Winkelgelenkgriff
10. Netzstecker
11. Gummiräder
12. Fußpedal
13. Feststellknopf
14. Sperrfunktion
15. Schlossschraube zum Befestigen des Motor-/Schleifkopfes
16. Kantenschleifmaschine, Schrauben
17. Kantenschleifmaschine, Abdeckung
18. Schleifkopfabdeckung
19. Hubhebel, Motor
20. Elektromotor

21. Hebeöse
22. Bürstenstreifen
23. Werkzeugplatte
24. Verbindung, Vakuumschlauch
25. Bedienungsanleitung

Symbole auf dem Gerät



WARNUNG: Bei unvorsichtiger oder nicht ordnungsgemäßer Bedienung kann es zu Verletzungen oder zum Tode des Benutzers oder anderer Personen kommen.



Lesen Sie die Bedienungsanleitung und machen Sie sich mit den Anweisungen vertraut, bevor Sie das Gerät verwenden.



Tragen Sie immer Gehörschutz, Schutzbrille und Atemschutz.



WARNUNG! Der Staub kann Atembeschwerden verursachen. Verwenden Sie einen Atemschutz. Atmen Sie die Abgase nicht ein. Sorgen Sie immer für eine gute Luftzirkulation.



Dieses Gerät entspricht den geltenden CE-Richtlinien.

Hinweis: Sonstige Symbole/Aufkleber am Gerät beziehen sich auf spezielle Zertifizierungsanforderungen, die in bestimmten Ländern gelten.

Produkthaftung

Im Sinne der Produkthaftungsgesetze übernehmen wir keine Haftung für Schäden, die unser Gerät verursacht, wenn...

- das Gerät nicht ordnungsgemäß repariert wurde.
- das Gerät mit Teilen repariert wurde, die nicht vom Hersteller stammen oder vom Hersteller zugelassen sind.
- ein Zubehöriteil mit dem Gerät verwendet wird, das nicht vom Hersteller stammt oder vom Hersteller zugelassen ist.
- das Gerät nicht bei einem zugelassenen Service Center oder von einer zugelassenen offiziellen Stelle repariert wurde.

Sicherheit

Sicherheitsdefinitionen

Warnungen, Vorsichtsmaßnahmen und Hinweise werden verwendet, um auf besonders wichtige Teile der Bedienungsanleitung hinzuweisen.



WARNUNG: Wird verwendet, wenn bei Nichtbeachtung der Anweisungen in diesem Handbuch die Gefahr von Verletzung oder Tod des Bedieners oder anderer Personen besteht.



ACHTUNG: Wird verwendet, wenn bei Nichtbeachtung der Anweisungen in diesem Handbuch die Gefahr von Schäden am Gerät, an anderen Materialien oder in der Umgebung besteht.

Hinweis: Für weitere Informationen, die in bestimmten Situationen nötig sind.

Allgemeine Sicherheitshinweise



WARNUNG: Lesen Sie die folgenden Warnhinweise, bevor Sie das Gerät benutzen. Bewahren Sie alle Warnhinweise und Anweisungen auf. Schlagen Sie, falls erforderlich, bei zukünftigen Arbeiten die Warnungen und Anweisungen nach.

- Der Sicherheitsabschnitt enthält grundlegende Anweisungen zur korrekten Verwendung des Geräts. Diese Informationen können natürlich in keiner Weise die Ausbildung und langjährige Erfahrung eines Fachmanns ersetzen. Wenn Sie sich in einer Situation befinden, in der Sie sich nicht sicher fühlen,

brechen Sie die Arbeiten ab und holen professionelle Rat ein. Wenden Sie sich an Ihren Händler, den Kundendienst oder einen erfahrenen Anwender. Gehen Sie keine Aufgaben an, denen Sie sich nicht gewachsen fühlen!

- Sorgen Sie für einen sauberen und hellen Arbeitsbereich, da dies das Unfallrisiko verringert.

Sicherheitshinweise für den Betrieb



WARNUNG: Lesen Sie die folgenden Warnhinweise, bevor Sie das Gerät benutzen. Bewahren Sie alle Warnhinweise und Anweisungen zum Nachschlagen für zukünftige Arbeiten auf.



WARNUNG: Eine übermäßige Belastung durch Vibrationen kann bei Personen mit verminderter Durchblutung Kreislauf- oder Nervenschäden verursachen. Suchen Sie einen Arzt auf, wenn Sie an Ihrem Körper Symptome feststellen, die darauf hinweisen, dass Sie zu starken Vibrationen ausgesetzt waren. Einschlafen von Körperteilen, Gefühlsverlust, Kitzeln, Stechen, Schmerz, Verlust oder Beeinträchtigung der normalen Körperkraft, Veränderungen der Hautfarbe oder der Hautbeschaffenheit. Diese Beschwerden treten normalerweise in den Fingern, Händen und Handgelenken auf.

- Verwenden Sie das Gerät nur für Arbeiten, die in dieser Bedienungsanleitung aufgeführt sind. Siehe *Verwendungszweck auf Seite 40*.
- Benutzen Sie eine persönliche Schutzausrüstung. Siehe *Persönliche Schutzausrüstung auf Seite 43*.

- Entfernen Sie sich nicht vom Gerät, wenn der Motor eingeschaltet ist.
- Schließen Sie das Motorkabel an den Schaltkasten an, bevor Sie den Stecker einstecken.
- Lassen Sie niemanden das Gerät verwenden, der nicht zuvor den Inhalt dieser Betriebsanleitung gelesen und verstanden hat.
- Starten Sie das Gerät immer mit befestigtem Bürstenstreifen. Der Bürstenstreifen muss dicht mit der Oberfläche abschließen, insbesondere, wenn trockene Oberflächen bearbeitet werden.
- Stellen Sie sicher, dass der Bürstenstreifen unbeschädigt und sauber ist. Ersetzen Sie einen beschädigten Bürstenstreifen.
- Lassen Sie den Motor eingeschaltet, bis der Lüfter vollständig angehalten hat.
- Heben Sie den Schleifkopf an, wenn eine Überprüfung des Startvorgangs erforderlich ist.
- Starten Sie das Gerät nur, wenn der Schleifkopf auf der Oberfläche aufliegt.
- Stellen Sie sicher, dass sich nur befugte Personen im Arbeitsbereich befinden.
- Verwenden Sie das Gerät nicht in Bereichen, in denen Feuer oder Explosionen auftreten können.
- Zerlegen Sie das Diamantwerkzeug nach jedem Schleifprozess.
- Vergewissern Sie sich, dass die Werkzeugplatte nicht rotiert, wenn Sie das Gerät anheben. Nach Ausschalten des Motors dreht sich die Werkzeugplatte noch eine Zeit lang weiter.
- Tragen Sie stets Schutzhandschuhe und lassen Sie das Gerät abkühlen, wenn Sie Diamantwerkzeuge ausbauen. Diamantwerkzeuge sind sehr heiß direkt nach dem Gebrauch.
- Verbinden Sie das Gerät in jedem Fall mit einer Absauganlage, um den Staub zu entfernen.
- Stellen Sie sicher, dass das Gerät korrekt zusammengebaut ist.
- Verwenden Sie immer die vorgesehene Huböse zum Anheben des Gerätes.
- Verwenden Sie das Gerät nicht, wenn es Zeichen von Beschädigung aufweist.
- Starten Sie das Gerät nur dann, wenn der Schleifkopf die Oberfläche berührt, es sei denn, Sie kontrollieren den EIN/AUS-Schalter.
- Bedienen Sie das Gerät stets von hinten, und halten Sie beide Hände am Lenker.
- Verwenden Sie das Gerät nicht ohne vorher dafür geschult worden zu sein. Stellen Sie sicher, dass alle Anwender Schulungen erhalten.
- Sorgen Sie dafür, dass sich keine Unbefugten im Arbeitsbereich aufhalten, da andernfalls die Gefahr schwerer Verletzungen besteht.
- Achten Sie darauf, dass sich Kleidung, langes Haar und Schmuck nicht in beweglichen Teilen verfangen kann.
- Stellen Sie sicher, dass Sie während der Arbeit eine sichere und stabile Position einnehmen.
- Plötzliches Auftreten von Personen und Tieren kann das sichere Arbeiten mit dem Gerät verhindern. Arbeiten Sie mit dem Gerät immer vorsichtig und seien Sie jederzeit darauf vorbereitet, es anzuhalten, wenn es nötig sein sollte.
- Erlauben Sie niemals Kindern, das Gerät zu benutzen oder sich ihm zu nähern.
- Stellen Sie sicher, dass immer eine weitere Person in der Nähe ist, wenn Sie das Gerät verwenden. So können Sie bei einem Unfall gegebenenfalls Hilfe erhalten.
- Arbeiten Sie nicht mit dem Gerät, wenn Sie müde oder krank sind oder Alkohol, Drogen oder Medikamente zu sich genommen haben. Dies kann Ihre Vision, Ihr Urteilsvermögen oder Ihr Koordinationsvermögen verringern.
- Verwenden Sie kein Gerät, das modifiziert wurde und nicht mehr den Werkspezifikationen entspricht.
- Verwenden Sie stets zugelassenes Zubehör. Ihr Händler steht Ihnen gern für weitere Informationen zur Verfügung.

Persönliche Schutzausrüstung



WARNUNG: Lesen Sie die folgenden Warnhinweise, bevor Sie das Gerät benutzen.

- Verwenden Sie immer geeignete persönliche Schutzausrüstung bei der Benutzung des Geräts. Das Tragen persönlicher Schutzausrüstung schließt das Risiko von Verletzungen nicht aus. Das Tragen persönlicher Schutzausrüstung verringert das Ausmaß der Verletzungen bei einem Unfall. Lassen Sie sich von Ihrem Händler bei der Auswahl der richtigen Ausrüstung unterstützen.
- Tragen Sie einen zugelassenen Augenschutz beim Arbeiten mit dem Gerät.
- Tragen Sie keine lose, schwere und ungeeignete Kleidung. Tragen Sie Kleidung, in der Sie sich ungehindert bewegen können.
- Verwenden Sie zugelassene Schutzhandschuhe, die einen festen Griff ermöglichen.
- Tragen Sie Schutzhandschuhe aus Gummi, um Hautreizungen durch feuchten Beton vorzubeugen.
- Verwenden Sie einen zugelassenen Schutzhelm.
- Tragen Sie stets einen zugelassenen Gehörschutz beim Arbeiten mit dem Gerät. Lärmbelastung über einen längeren Zeitraum kann zu lärmbedingten Hörschäden führen.
- Das Gerät erzeugt Staub und Dämpfe, die gefährliche Chemikalien enthalten. Verwenden Sie einen zugelassenen Atemschutz.
- Tragen Sie Stiefel mit Stahlkappen und rutschfesten Sohlen.
- Vergewissern Sie sich, dass Sie einen Erste-Hilfe-Kasten griffbereit haben.

- Beim Arbeiten mit dem Gerät können Funken entstehen. Sorgen Sie dafür, dass Sie einen Feuerlöscher griffbereit haben.

Elektrische Sicherheit



WARNUNG: Bei elektrisch angetriebenen Geräten besteht immer die Gefahr von elektrischen Schlägen. Verwenden Sie das Gerät nicht bei schlechtem Wetter. Berühren Sie keine Blitzableiter und Metallgegenstände. Verwenden Sie das Gerät immer gemäß den in diesem Betriebshandbuch hinterlegten Anweisungen, um Verletzungen zu vermeiden.



ACHTUNG: Das Gerät erfüllt die Anforderungen nach EN 61000-3-11 und kann unter bestimmten Bedingungen an das Netz angeschlossen werden. Sprechen Sie mit dem Energieversorgungsunternehmen, um Anweisungen zum Anschließen des Geräts zu erhalten.

Schließen Sie das Gerät nur an ein Stromnetz mit einem Widerstand von weniger als 0,28 Ω an. Erfragen Sie beim Energieversorgungsunternehmen den Schnittstellenpunkt des Systemwiderstands.

Wenn das Stromnetz einen höheren Systemwiderstand aufweist, kann beim Starten des Geräts die Spannung kurzzeitig abfallen. Dies kann den Betrieb anderer Geräte beeinflussen, z. B. ein Flackern des Lichts verursachen.

- Kontrollieren Sie, ob die Leistung, die Sicherung und die Netzspannung mit dem entsprechenden Spannungswert auf dem Typenschild des Geräts übereinstimmen.
- Schalten Sie das Gerät immer aus, bevor Sie den Netzstecker ziehen.
- Verwenden Sie dieses Gerät nicht, wenn Kabel oder Stecker beschädigt sind. Übergeben Sie es zur Reparatur an ein autorisiertes Kundendienstzentrum. Ein beschädigtes Kabel kann zu schweren und tödlichen Verletzungen führen.
- Verwenden Sie das Gerät nach Vorschrift. Verwenden Sie das Kabel nicht, um das Gerät zu verschieben, zu ziehen oder von der Netzspannung zu trennen. Ziehen Sie direkt am Stecker, nicht am Kabel.
- Betreiben Sie das Gerät nicht in einer Wassertiefe, in denen die Ausstattung des Geräts nass wird. Die Ausstattung kann beschädigt werden und das Gerät kann durch führende Spannung Verletzungen verursachen.
- Achten Sie darauf, dass nicht mehr Feuchtigkeit in das Gerät gelangt, als durch das Wassersystem eingespeist wird. Schützen Sie das Gerät vor Regen.

Wasser, das in ein Elektrowerkzeug eindringt, erhöht das Risiko eines elektrischen Schlags.

- Achten Sie immer darauf, dass das Netzkabel getrennt ist, wenn Sie den Stecker des Motorkabels und des elektrischen Gehäuses ein- oder ausstecken.

Anweisungen für geerdete Geräte



WARNUNG: Eine falsche Anschluss kann zu einem Stromschlag führen. Wenden Sie sich an einen qualifizierten Elektriker, wenn Sie Zweifel daran haben, ob das Gerät richtig geerdet ist.

Modifizieren Sie den Netzstecker nicht. Er muss den Herstellerspezifikationen entsprechen. Beauftragen Sie einen qualifizierten Elektriker mit dem Anschluss einer geeigneten Steckdose, wenn der Netzstecker nicht zur Steckdose passt. Beachten Sie die vor Ort geltenden Vorschriften und Gesetze.

Wenden Sie sich an einen qualifizierten Elektriker, wenn Sie die Anweisungen hinsichtlich des geerdeten Geräts nicht vollständig verstehen.

Das Gerät verfügt über ein geerdetes Kabel und einen Netzstecker. Schließen Sie das Gerät immer an eine geerdete Steckdose an. Dadurch verringert sich die Gefahr eines elektrischen Schlags, wenn eine Störung vorliegt.

Verwenden Sie keine Adapter mit dem Gerät.

Verlängerungskabel

- Das Verlängerungskabel muss für den gleichen oder einen höheren Wert ausgezeichnet sein als auf dem Typenschild des Geräts angegeben.
- Verwenden Sie Schuko-Verlängerungskabel.
- Wenn Sie ein Elektrowerkzeug im Freien benutzen, verwenden Sie ein für den Außeneinsatz geeignetes Verlängerungskabel. Die Verwendung eines für den Außeneinsatz geeigneten Kabels verringert das Risiko eines Stromschlags.
- Achten Sie darauf, dass die Verbindung mit dem Verlängerungskabel trocken ist und keinen Bodenkontakt hat.
- Halten Sie das Kabel fern von Hitzequellen, Öl, scharfen Kanten und beweglichen Teilen. Ein beschädigtes oder zu langes Kabel erhöht das Risiko eines elektrischen Schlags.
- Kontrollieren Sie, ob die Kabel nicht beschädigt und in gutem Zustand sind. Verwenden Sie das Gerät nicht, wenn ein Kabel beschädigt ist. Lassen Sie die Reparatur von einer autorisierten Servicewerkstatt durchführen.

- Verwenden Sie keine aufgewickelte Verlängerungskabel, um eine Überhitzung auszuschließen.
- Vergewissern Sie sich, dass das Netzkabel hinter Ihnen liegt, wenn Sie mit dem Gerät arbeiten. Dadurch werden Schäden am Netzkabel vermieden.
- Achten Sie bei der Verwendung eines Verlängerungskabels darauf, nur ein geprüftes Verlängerungskabel mit ausreichender Reichweite zu verwenden.

Sicherheitsvorrichtungen am Gerät



WARNUNG: Lesen Sie die folgenden Warnhinweise, bevor Sie das Gerät benutzen.

- Benutzen Sie kein Gerät mit defekten Sicherheitsvorrichtungen.
- Führen Sie regelmäßig eine Überprüfung der Sicherheitsvorrichtungen anhand von *Tägliche Wartung auf Seite 54* durch. Wenn die Sicherheitsvorrichtungen defekt sind, wenden Sie sich an Ihre autorisierte HTC-Servicewerkstatt.
- Nehmen Sie keine Modifizierungen der Sicherheitsvorrichtungen vor.

EIN/AUS-Schalter

Der EIN-/AUS-Schalter wird zum Starten und Abstellen des Motors verwendet.

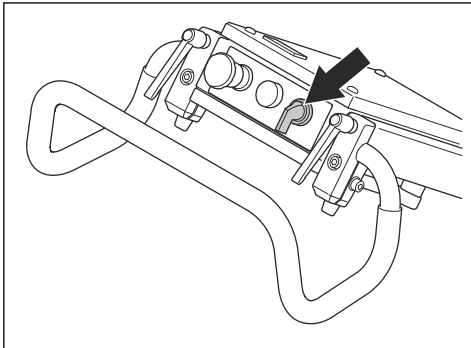

So kontrollieren Sie den EIN-/AUS-Schalter

1. Drehen Sie die Notaus-Taste im Uhrzeigersinn, um sicherzustellen, dass sie deaktiviert ist.

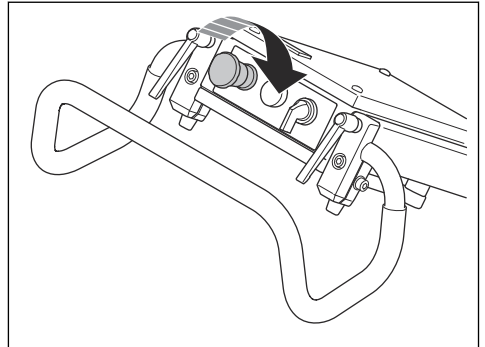

2. Drücken Sie den Griff nach unten, um den Schleifkopf vom Boden anzuheben.

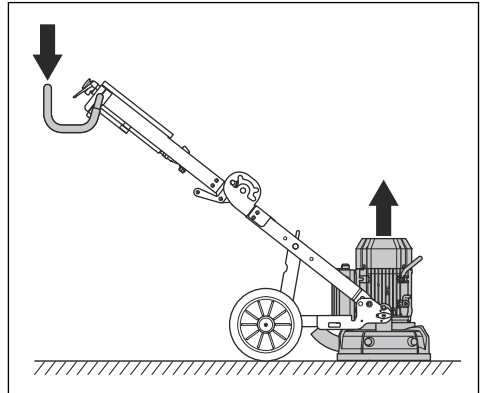

3. Schalten Sie den EIN-/AUS-Schalter auf 1, um das Gerät zu starten.

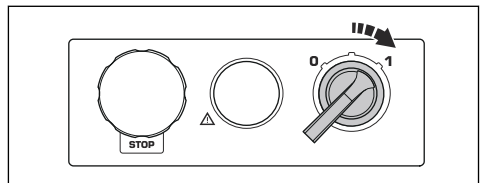

4. Warten Sie 5 Sekunden, damit das Gerät mit Leerlaufdrehzahl laufen kann.
5. Schalten Sie den EIN-/AUS-Schalter auf 0, um das Gerät zu stoppen.

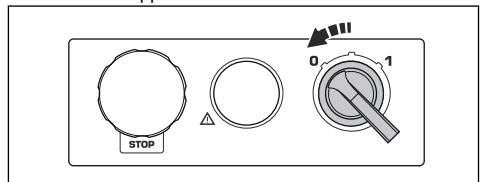

Notaus-Taste

Mit der Notaus-Taste kann der Motor schnell abgeschaltet werden. Mit der Notaus-Taste der Maschine können Sie die Stromzufuhr zur Maschine unterbrechen.

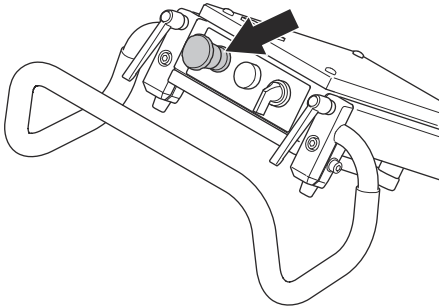

So prüfen Sie die Notaus-Taste

1. Drücken Sie die Notaus-Taste (A), und stellen Sie sicher, dass der Motor stoppt.

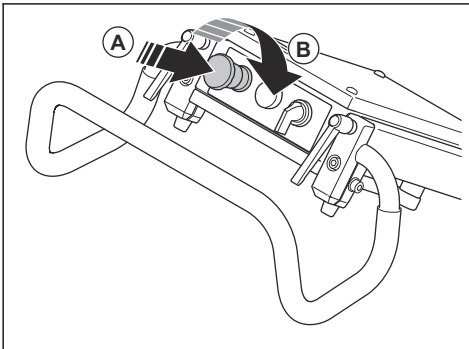

2. Drehen Sie die Notaus-Taste im Uhrzeigersinn (B), um sie zu lösen.

Sicherheitshinweise für die Wartung

- Halten Sie alle Teile in einwandfreiem Zustand, und stellen Sie sicher, dass alle Befestigungen korrekt festgezogen sind.
- Verwenden Sie das Gerät nicht, wenn es defekt ist. Führen Sie alle Sicherheitskontrollen, Wartungen und Servicemaßnahmen durch, die in dieser Bedienungsanleitung angegeben sind. Alle anderen Wartungsarbeiten müssen von einer autorisierten Servicewerkstatt durchgeführt werden.
- Halten Sie das Gerät an, wenn Sie die Diamantwerkzeuge ersetzen. Schalten Sie den EIN-/AUS-Schalter auf 0, und drücken Sie die Notaus-Taste.
- Führen Sie die Inspektion und/oder Wartung bei stehendem Motor und gezogenem Netzstecker aus.
- Warten Sie das Gerät, um sicherzustellen, dass es ordnungsgemäß funktioniert. Siehe *Wartung auf Seite 54*

Betrieb

Einleitung



WARNUNG: Vor dem Betrieb des Gerätes müssen Sie die Sicherheitsinformationen lesen und verstehen.

Gerätepositionen

Betriebsposition

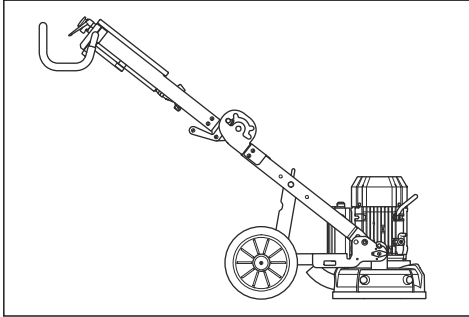

Wartungsposition



ACHTUNG: Stellen Sie das Gerät in der Wartungsposition immer auf eine ebene Fläche.

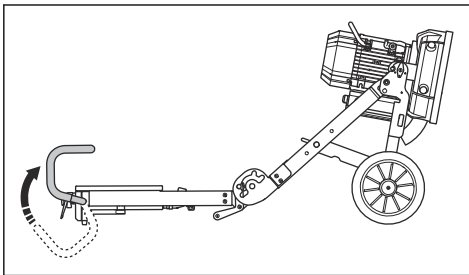

Geneigte Transportposition

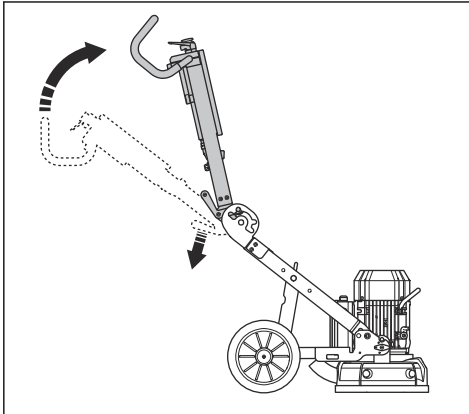

Angehobene Transportposition

Bringen Sie zwischen dem Motor und dem Schaltkasten einen Schutz an, um Beschädigungen am Gerät zu vermeiden.

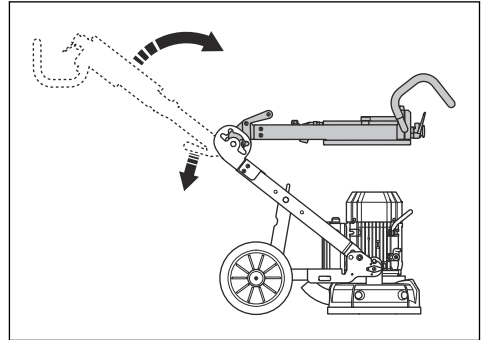

So stellen Sie den Lenker ein

Die Sperrhebel des Lenkers werden im Uhrzeigersinn bedient oder gegen den Uhrzeigersinn bedient oder in die Leerlaufposition gebracht.

1. Lösen Sie die Sperrhebel (A), und bringen Sie den Lenker (B) in die gewünschte Position.

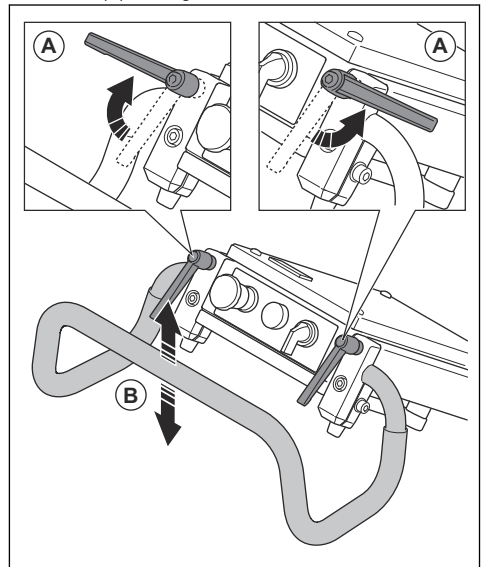

2. Ziehen Sie die Verriegelungsknöpfe fest, um die Position einzustellen.

3. Wenn die Griffposition eingestellt ist, ziehen Sie die Griffverriegelungsknöpfe (A) nach oben (A), und bringen Sie sie in die Leerlaufstellung (B).

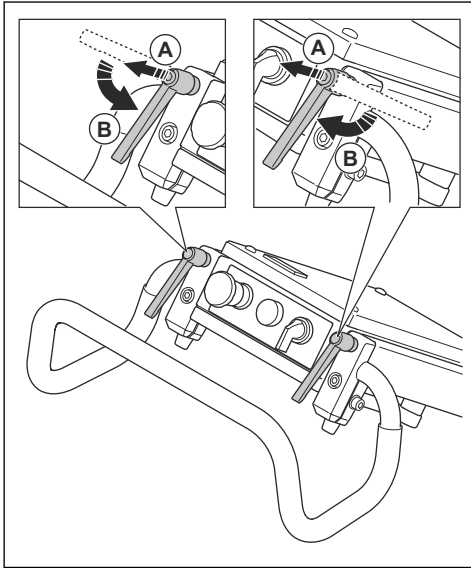

So stellen Sie die Rahmenhöhe ein

Der Winkel des Rahmens kann geändert werden, um das Gewicht des Chassis zu teilen. Dadurch wird der Schleifdruck gegen die Oberfläche verringert oder erhöht.

Passen Sie den Winkel an, um eine gute Arbeitsposition für verschiedene Anwender einzustellen.

1. Trennen Sie das Motorkabel (A) vom Schaltkasten.

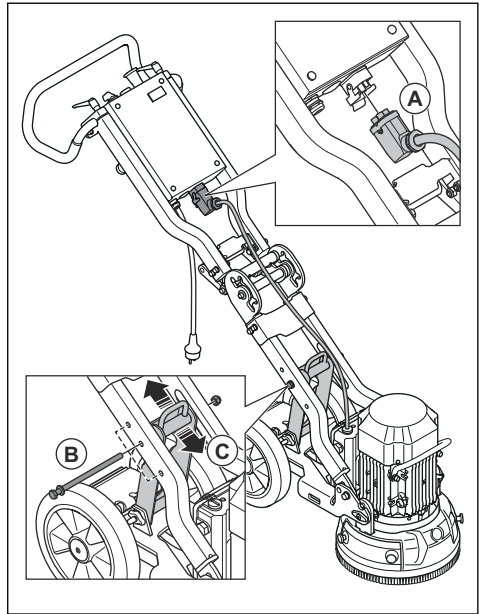

2. Entfernen Sie den Verriegelungsknopf (B).
3. Wählen Sie die für die Aufgabe entsprechende Position (C) und ziehen Sie den Verriegelungsknopf (B) fest. Über die untere Bohrung wird der Schleifdruck erhöht und die Höhe des Lenkers eingestellt. Über die obere Bohrung werden der Schleifdruck und die Lenkerhöhe verringert.

Griffhöhen

Position der Bohrung	Griffhöhe, mm
Oben	835
Mitte	925
Unten	1000

Schleifdruck:

Schauen Sie in den Tabellen nach, die den Schleifdruck gegen die Oberfläche für jede Öffnungsposition auflisten.

Unten, kg	Mitte, kg	Oben, kg
23	25*	27
Mit Zubehör-Gegengewicht		
17	20*	23
*Werkseinstellung		

Diamantwerkzeuge

Es gibt viele Arten von Diamantwerkzeugen für das Gerät. Sprechen Sie mit Ihrem autorisierten Service Center, oder wählen Sie unter www.htc-floorsystems.com das richtige Diamantwerkzeug aus.

Installation der Diamantwerkzeuge

Die Installation der Diamantwerkzeuge auf der Werkzeugplatte hat Auswirkungen auf die Leistung des Geräts. Die Art des Diamantwerkzeugs in Kombination mit der Anzahl der Segmente auf dem Diamantwerkzeug ist wichtig.

Verwenden Sie metallgebundene Diamantwerkzeuge mit zwei Segmenten für die üblichen Schleifarbeiten, um die Oberfläche zu ebnen oder für leichteres Abtragen.

Verwenden Sie metallgebundene Diamantwerkzeuge mit einem Diamantsegment, um den Druck des Diamantwerkzeugs zu erhöhen. Diese Installation eignet sich für schweres Abtrag mit viel Kraft.

Für die schwerste Art des Abtrags empfehlen wir die Verwendung von Werkzeugen, die nur in einer Richtung mit PCD-Diamantspitzen verwendet werden.

Hinweis: Die T-Rex-Werkzeuge werden nur in einer Richtung ausgeführt.

Metallgebundene Diamantwerkzeuge

- Komplettsatz – äußere Reihe. Diese Installation entfernt die Oberflächenschicht mit viel Kraft.

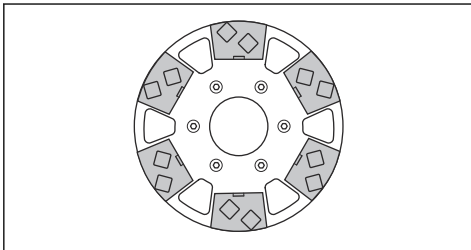

Installation für das Kantenschleifen

Dieses Gerät kann an einer Kante schleifen.

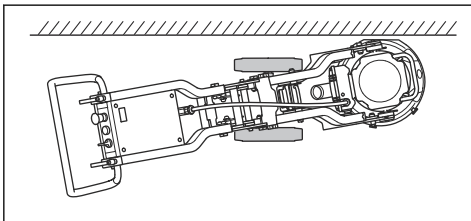

- Komplettsatz – äußere Reihe.

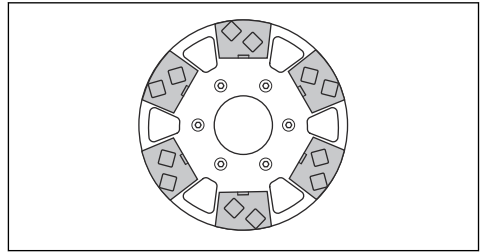

Wichtige Schritte, bevor Sie mit dem Gerät arbeiten

1. Lesen Sie die Bedienungsanleitung sorgfältig durch, und vergewissern Sie sich, dass Sie die Anweisungen verstehen.
2. Warten Sie das Gerät täglich. Siehe *Tägliche Wartung auf Seite 54*.
3. Stellen Sie sicher, dass das Gerät korrekt zusammengebaut und unbeschädigt ist.
4. Stellen Sie das Gerät im Arbeitsbereich ab.
5. Stellen Sie sicher, dass Diamantwerkzeuge auf der Werkzeugplatte vorhanden sind und fest sitzen.
6. Schließen Sie den Staubabsauger an das Gerät an. Siehe *So schließen Sie einen Staubabsauger an auf Seite 53*
7. Stellen Sie den Lenker auf die gewünschte Arbeitshöhe ein.
8. Stellen Sie sicher, dass das Motorkabel an den Schaltkasten angeschlossen ist, bevor das Gerät an eine Steckdose angeschlossen wird.
9. Stecken Sie den Netzstecker des Geräts in die Steckdose.
10. Drehen Sie die Notaus-Taste im Uhrzeigersinn, um sicherzustellen, dass der Notaus deaktiviert ist.

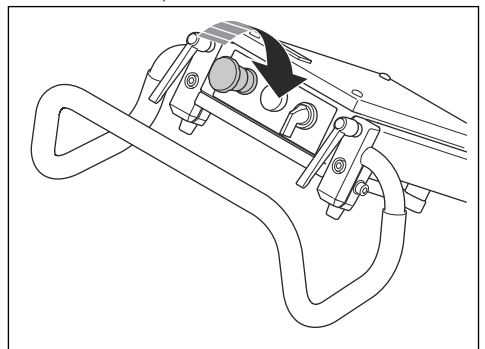

11. Vergewissern Sie sich, dass Sie wissen, in welcher Richtung sich der Motor dreht.

So wechseln Sie die Rotationsrichtung des Motors



ACHTUNG: Die T-Rex-Werkzeuge sind nur für eine Rotationsrichtung vorgesehen.

1. Achten Sie auf den Pfeil, um zu sehen, in welcher Richtung sich der Motor dreht.

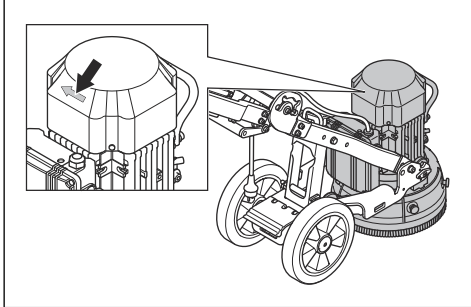

2. Drehen Sie die 2 Stifte im Netzstecker in die entgegengesetzte Richtung, um die Rotationsrichtung des Motors zu ändern. Dies gilt nur für die 3-phasige Option.

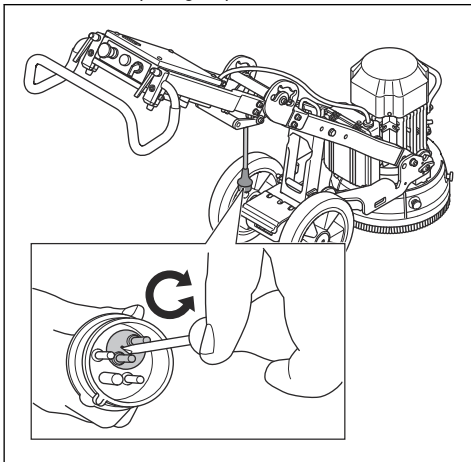

So starten Sie das Gerät

1. Drücken Sie den Lenker leicht um ungefähr 1 mm nach unten, um den Schleifkopf von der Oberfläche zu heben. Dadurch wird der Druck gegen die Oberfläche verringert. Heben Sie den Schleifkopf nicht vollständig von der Oberfläche ab.

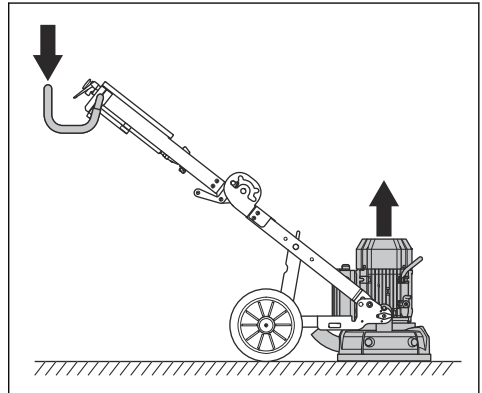

2. Schalten Sie den EIN-/AUS-Schalter auf 1, um das Gerät zu starten. In weniger als 5 Sekunden arbeitet das Gerät mit der Leerlaufdrehzahl.

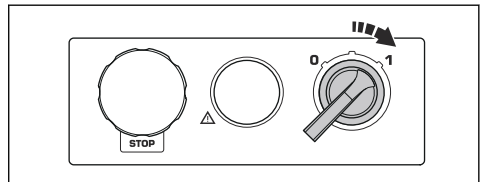

Gerät stoppen



ACHTUNG: Heben Sie die Werkzeugplatte nicht von der Oberfläche ab, wenn Sie den Motor stoppen. Die Werkzeugplatte dreht sich nach dem Stoppen des Motors eine Weile lang weiter. Ein großer Teil des Staubs kann in die Luft geblasen werden, und die Oberfläche kann beschädigt werden.



ACHTUNG: Wenn Sie Asphalt mit Haftmittel, Lack oder ähnliches Material abschleifen, sollten Sie die Vorderseite des Geräts leicht anheben, wenn die Werkzeugplatte stoppt. Das Gerät kann an der Haftfläche festkleben, wenn es nicht angehoben wird.

1. Schalten Sie den EIN-/AUS-Schalter auf 0, um das Gerät zu stoppen.

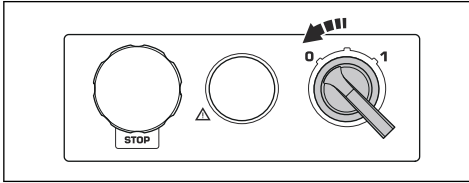

2. Halten Sie die Werkzeugplatte gegen die Oberfläche. Achten Sie darauf, dass sich die Werkzeugplatte nicht dreht, bevor Sie die Vorderseite anheben.
3. Ziehen Sie den Netzstecker.

So ersetzen Sie die Diamantwerkzeuge



WARNUNG: Trennen Sie die Verbindung zur Stromversorgungsquelle.



WARNUNG: Verwenden Sie Schutzhandschuhe, da Diamantwerkzeuge sehr heiß werden können.

1. Schalten Sie den EIN-/AUS-Schalter auf 0 und ziehen Sie den Netzstecker, um das Gerät zu stoppen.

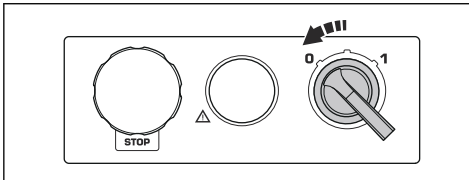

2. Drücken Sie die Notaus-Taste.

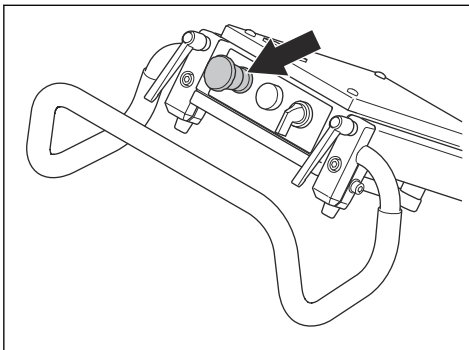

3. Bringen Sie das Gerät in Wartungsposition.

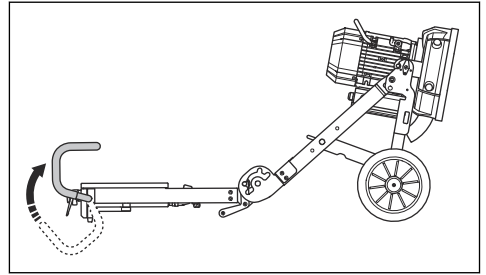

4. Entfernen Sie die Diamantsegmente mit einem Hammer.

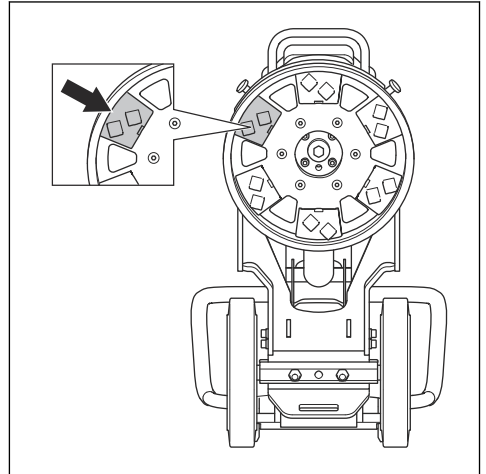

5. Befestigen Sie neue Diamantwerkzeuge auf der Werkzeugplatte.

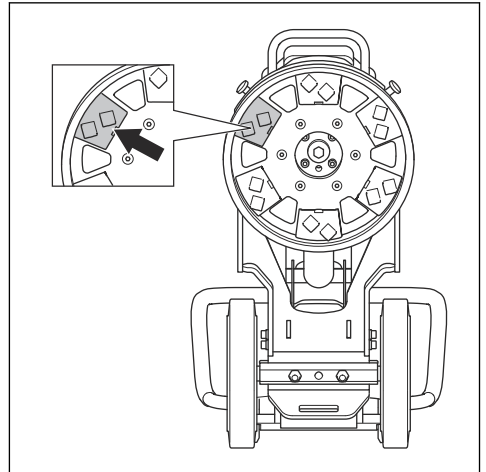

6. Wenn die Diamantwerkzeuge ausgetauscht wurden, bringen Sie das Gerät in die Arbeitsposition.

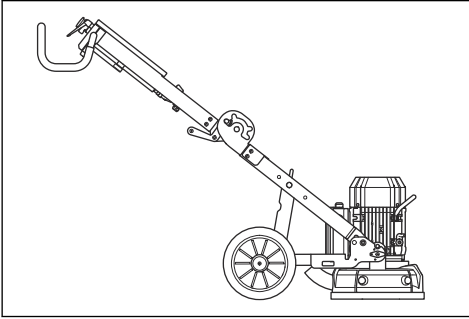

So schleifen Sie an einer Kante

1. Entfernen Sie die Schrauben (A) und die Abdeckung (B).

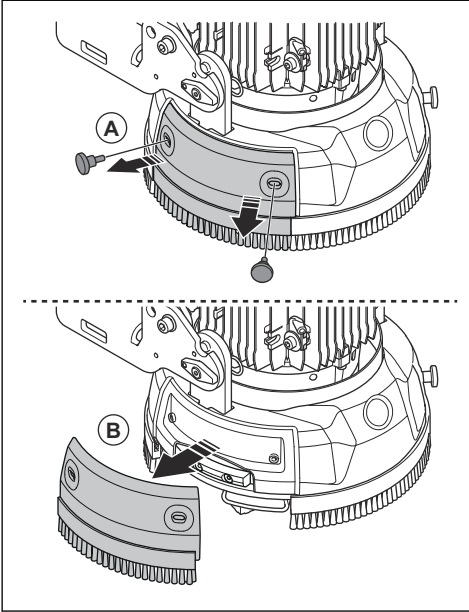

2. Bringen Sie die Abdeckung an der Halterung an.

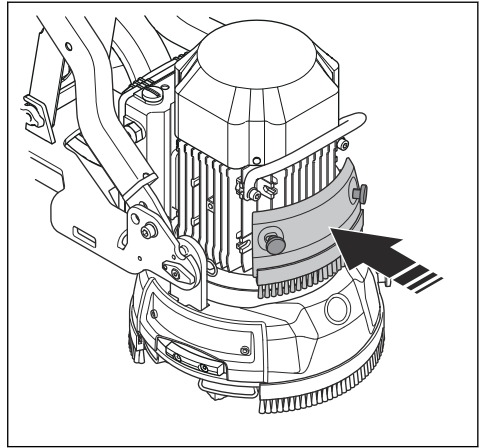

3. Eine Schutzvorrichtung hinter der Abdeckung verhindert Schäden an der Wand. Entfernen Sie die beiden Schrauben und die Schutzabdeckung, wenn Sie nahe der Wand schleifen müssen.

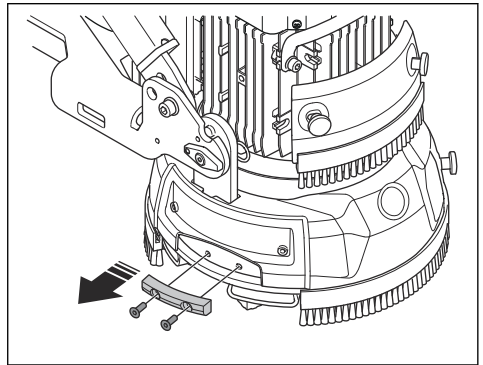

4. Heben Sie das Fußpedal an.

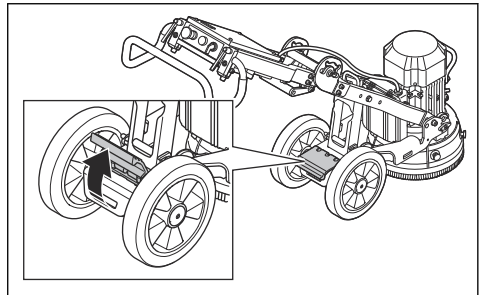

5. Bringen Sie die Räder mit Ihrem Fuß in den korrekten Winkel.

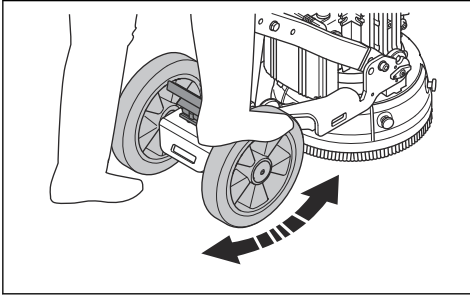

6. Bei Schleifarbeiten auf der rechten Seite müssen die Räder nach links zeigen.

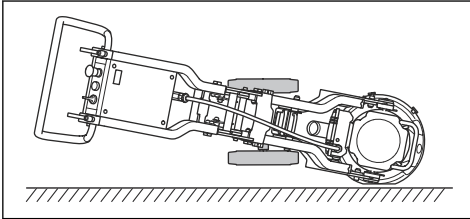

7. Bei Schleifarbeiten auf der linken Seite müssen die Räder nach rechts zeigen.

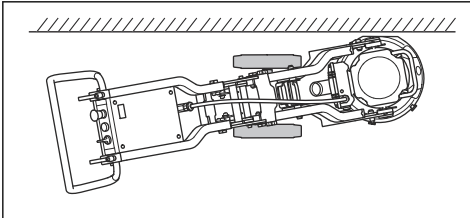

8. Um die Räder gerade zu stellen, richten Sie die rote Markierung auf der Radachse (A) mit der roten Markierung am Rahmen (B) aus.

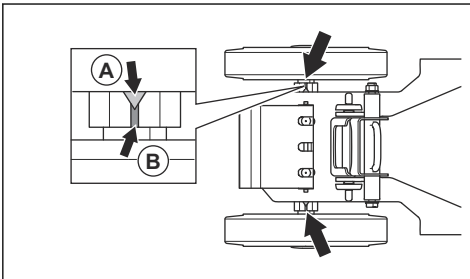

So schließen Sie einen Staubabsauger an

Verwenden Sie ein HTC-Staubabsaugersystem.

1. Schließen Sie den Staubabsauger an das Gerät an. Verwenden Sie einen 50 mm langen Schlauch.

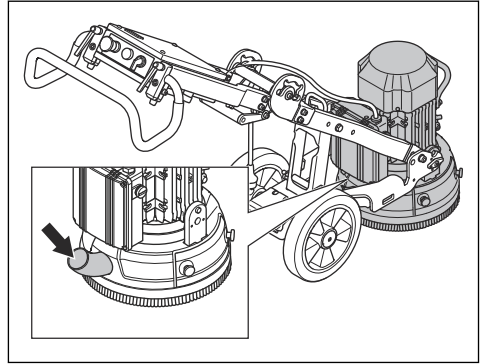

2. Stellen Sie sicher, dass die Filter im Staubabsauger sauber und unbeschädigt sind. Achten Sie beim Arbeiten auf den Staub.

Wartung

Einleitung



WARNUNG: Bevor Sie eine Wartung durchführen, müssen Sie das Kapitel über die Sicherheit lesen und verstehen.

Für alle Wartungs- und Reparaturarbeiten am Produkt ist eine spezielle Schulung erforderlich. Wir garantieren die Verfügbarkeit von professionellen Reparaturen und Wartungsarbeiten. Wenn Ihr Händler keine Servicewerkstatt ist, sprechen Sie mit ihm, um Informationen über die nächste Servicewerkstatt zu erhalten.

Tägliche Wartung

Es gehört zur täglichen Wartung, dass Sie das Gerät reinigen. Darüber sollten Sie die elektrische Stromversorgung, den Bürstenstreifen und den Schleifscheibenhalter überprüfen.

So reinigen Sie das Gerät



ACHTUNG: Ein verstopfter Lufteinlass reduziert die Leistung des Geräts und kann dazu führen, dass der Motor zu heiß wird.

- Ziehen Sie immer den Netzstecker aus der Steckdose, bevor Sie das Gerät reinigen, warten oder zusammenbauen.
- Reinigen Sie stets die gesamte Ausstattung am Ende des Arbeitstages. Reinigen Sie das Gerät nicht mit einem Hochdruckreiniger.
- Entfernen Sie Verstopfungen aus den Luftöffnungen. Das Gerät muss immer kühl bleiben.

So kontrollieren Sie die Stromversorgung



WARNUNG: Verwenden Sie keine beschädigten Kabel. Ein beschädigtes Kabel kann zu schweren und tödlichen Verletzungen führen.

- Stellen Sie sicher, dass Strom- und Verlängerungskabel intakt und in gutem Zustand sind.
- Verwenden Sie das Gerät nicht, wenn ein Kabel beschädigt ist. Lassen Sie die Reparatur von einer autorisierten Servicewerkstatt durchführen.

So prüfen Sie den Bürstenstreifen

- Stellen Sie sicher, dass der Bürstenstreifen vollständig besetzt ist.
- Stellen Sie sicher, dass der Bürstenstreifen die Oberfläche berührt.

So prüfen Sie den Schleifscheibenhalter



ACHTUNG: Der Zustand des Schleifscheibenhalters ist wichtig für die Leistung und die Sicherheit.

1. Bauen Sie die Werkzeugplatte (A) aus.

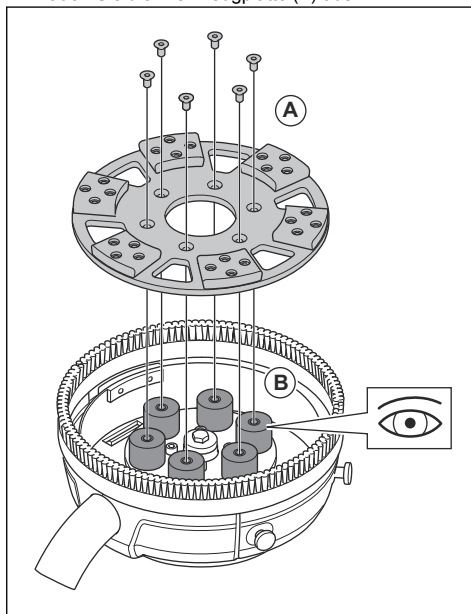

2. Überprüfen Sie den Schleifscheibenhalter auf Beschädigungen und die Gummizylinder (B) auf Verschleiß.
3. Tauschen Sie die Gummizylinder bei Bedarf aus.

Fehlerbehebung

Das Gerät springt nicht an

- Stellen Sie sicher, dass das Netzteil und die Stromkabel nicht beschädigt sind.

- Überprüfen Sie die Notaus-Taste und drehen Sie sie im Uhrzeigersinn, um den Notaus zu lösen.
- Kontrollieren Sie die Überlastlampe. Wenn die Überlastlampe leuchtet, lassen Sie den Motor ein

paar Minuten abkühlen, bis sich das Gerät automatisch zurückgesetzt hat.

Das Gerät ist nicht leicht zu halten

- Es sind zu wenige Diamantwerkzeuge am Gerät installiert.
- Der ausgewählte Typ des Diamantwerkzeugs eignet sich nicht für die Fläche.
- Der Motor arbeitet mit hohem Strom.
- Verwenden Sie die empfohlene Anzahl von Diamantwerkzeugen, um die Kraft auf das Gerät und den Bediener zu verringern. Siehe *Metallgebundene Diamantwerkzeuge auf Seite 49*.

Das Gerät erzeugt plötzliche Bewegungen

- Stellen Sie sicher, dass alle Diamantwerkzeuge korrekt installiert sind und dieselbe Höhe haben.

Das Gerät stoppt bereits nach kurzer Zeit.

- Wenn das Gerät überlastet wird, rastet der Überlastschutz ein und stoppt den Motor.

- Verringern Sie die Last. Die untere Bohrung ist für einen höheren Lenker und stärkeren Schleifdruck vorgesehen. Die obere Bohrung ist für einen niedrigeren Lenker und einen geringeren Schleifdruck vorgesehen.
- Das Gerät wird nach ungefähr einer Minute neu gestartet, wenn der Motor auf die normale Temperatur abgekühlt ist.
- Stellen Sie sicher, dass das Verlängerungskabel nicht beschädigt ist.

Das Gerät stoppt während des Startens

Für eine gute Motorleistung ist eine korrekte Spannungsversorgung erforderlich. Zu lange Verlängerungskabel und/oder ein zu kleines Maß verringert die Leistung des Motors während der Arbeit.

- Wenn der Motor überlastet wird, leuchtet die Überlastlampe auf. Warten Sie 2 Minuten und versuchen Sie es erneut. Wenden Sie sich an eine autorisierte Servicewerkstatt, wenn dies nicht hilft.
- Stellen Sie sicher, dass das Verlängerungskabel nicht beschädigt ist.

Transport und Lagerung

So bringen Sie das Gerät in Transportposition

Schützen Sie das Gerät während des Transports. Durch diesen Schutz werden die Naturelemente wie Regen und Schnee vom Gerät ferngehalten.

Das Gerät kann in zwei Komponenten aufgeteilt werden. Dadurch wird der Transport erleichtert.

Bewegen Sie das Gerät immer mit den Hubösen und dem Lenker.

1. Trennen Sie das Motorkabel vom Schaltkasten (A).
2. Lösen Sie die Sicherungsschrauben (A) einige Umdrehungen, um den Druck (B) abzulassen.

3. Ziehen Sie die Sperrstifte (C) heraus und entfernen Sie die Sicherungsschrauben (D) auf jeder Seite des Schleifkopfes.

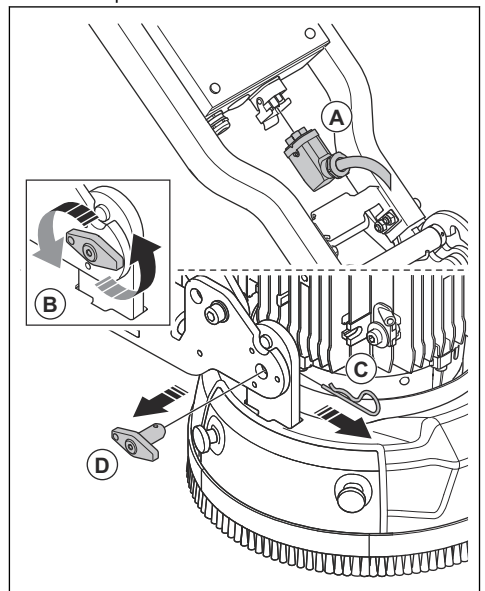

4. Entfernen Sie das Rad-Chassis vom Schleifkopf.

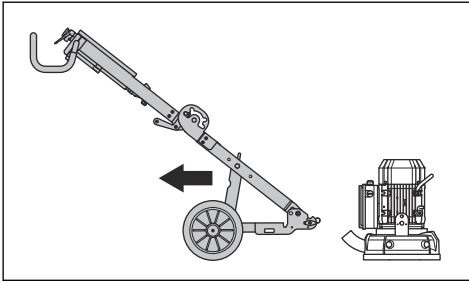

5. Bringen Sie das Gerät in die schräge Transportposition (A). Lösen Sie die Verriegelungsknöpfe (B) am Stützfuß.

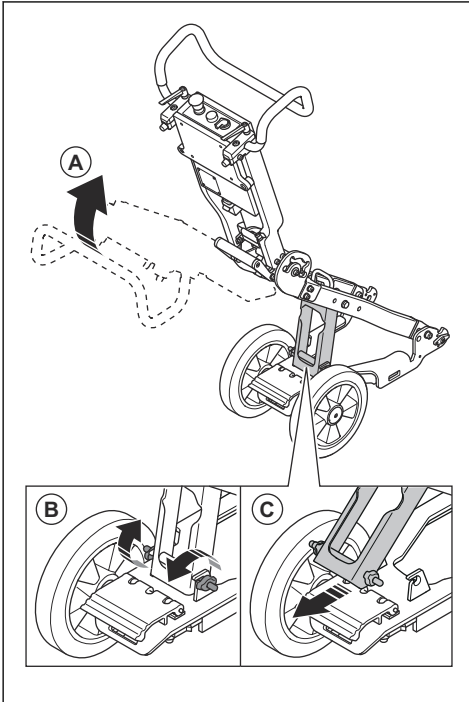

6. Klappen Sie den Stützfuß (C) um.

7. Halten Sie den Griff am Winkelgelenk fest, und drücken Sie gleichzeitig den oberen Teil des Rahmens vorsichtig nach vorn.

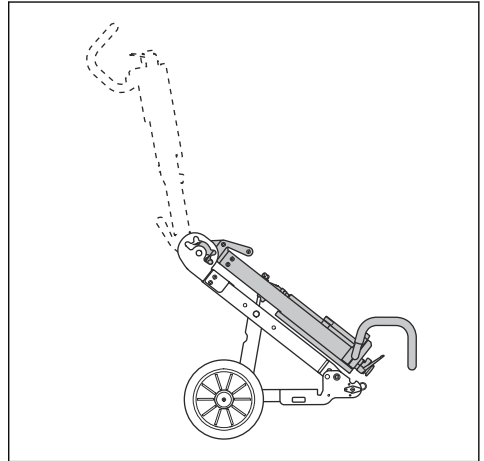

8. Klappen Sie das Gerät vorsichtig nach unten.

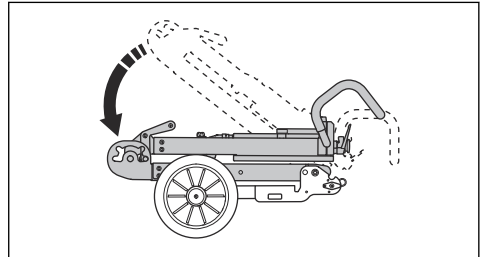

9. Sichern Sie das Gerät mit dem Sicherungsstift und der Schraube (B).

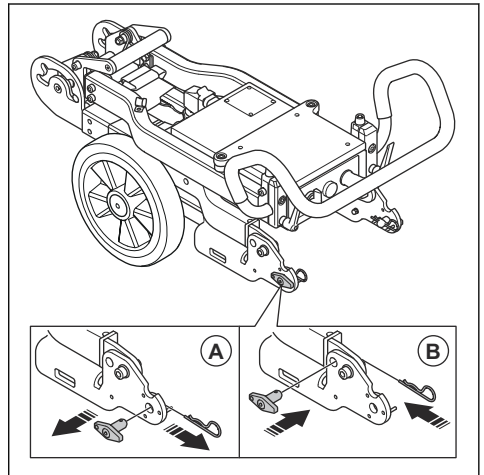

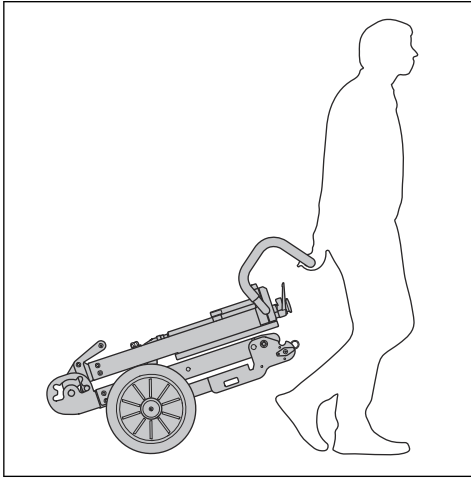

So befestigen Sie das Gerät an einem Fahrzeug für den Transport

Befestigen Sie das Gerät während des Transports, um Unfälle und Schäden am Gerät zu vermeiden. Das Gerät verfügt über Bohrungen, die mit Gurten zur Befestigung des Geräts am Fahrzeug verwendet werden.

1. Befestigen Sie die Gurte in den Löchern.

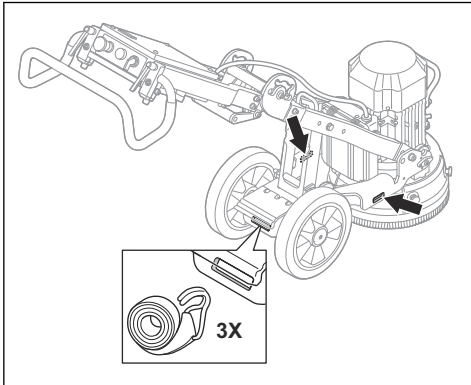

2. Befestigen Sie den Gurt am Fahrzeug und ziehen Sie ihn fest.

So heben Sie das Gerät an

1. Verwenden Sie die Huböse, um das Gerät anzuheben.

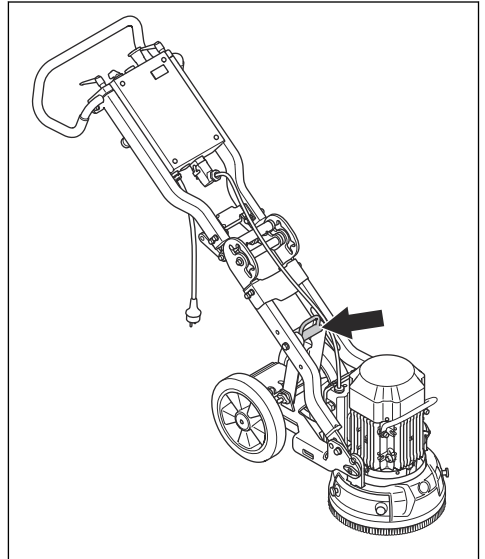

2. Vergewissern Sie sich, dass das Gerät beim Anheben ausbalanciert ist. Wenn Sie das Gerät anheben, lassen Sie sich von einer anderen Person helfen.

Lagerung des Geräts

- Bewahren Sie das Gerät in einem verschlossenen Bereich auf, um einen unerlaubten Zugriff durch Kinder oder andere nicht befugte Personen zu verhindern.
- Bewahren Sie das Gerät an einem trockenen und frostfreien Bereich auf.

Technische Angaben

Technische Daten

	1-phasig, 220-240 V		1-phasig, 100-120 V	
Motor	50 Hz	60 Hz	50 Hz	60 Hz

Maximale Leistung in kW	2,2	2,2	1,5	1,1
Nennstrom, A	13	13	20	15
Nennspannung, V	220-240	220-240	100-120	100-120
Gewicht, kg	72	72	72	74
Schleifbreite, mm	280	280	280	280
Schleifdruck, kg	25	25	25	20
Die Drehzahl, mit der die Werkzeugplatte rotiert, U/min	1410	1730	940	1150

Geräuschpegel

Artikel	Einheit	Wert
Geräuschemissionen⁷		
Geräuschpegel L_{WA} WA (gemessen)	dB (A)	90
Geräuschpegel⁸		
Schalldruckpegel am Ohr des Bedieners	dB (A)	74,1
Vibrationswerte⁹		
Griff rechts	m/s^2	4,0
Griff links	m/s^2	3,8

⁷ Umweltbelastende Geräuschemissionen gemessen als Schalleistung gemäß EN 60335-2-72. Erwartete Messunsicherheit 2,5 dB(A).

⁸ Schalldruckpegel gemäß EN 60335-2-72. Erwartete Messunsicherheit 4 dB(A).

⁹ Vibrationspegel gemäß EN 60335-2-72. Berichten zufolge liegt der Vibrationspegel normalerweise bei einer Ausbreitungsklasse (Standardabweichung) von $1 m/s^2$.

EG-Konformitätserklärung

EG-Konformitätserklärung

Die Husqvarna AB, SE-561 82 Huskvarna, Schweden,
Tel. +46- 36-146500, erklärt in alleiniger Verantwortung,
dass das Gerät:

Beschreibung	Polier- und Schleifausrüstung
Marke	HTC
Typ/Modell	HTC 280
Identifizierung	Seriennummern ab 2018

Es erfüllt die folgenden EU-Richtlinien und -Vorschriften:

Richtlinie/Vorschrift	Beschreibung
2006/42/EC	„Maschinenrichtlinie“
2011/65/EU	„zur Beschränkung der Verwendung bestimmter gefährlicher Stoffe“

und dass die harmonisierten Normen und/oder
technischen Daten wie folgt angewendet werden;

EN ISO 12100:2010

EN 60335-1:2012/A11:2014/AC:2014

EN 60335-2-72:2012

Partille, den 04.12.2018

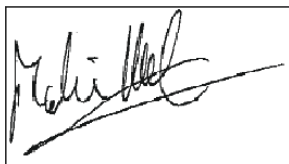

Martin Huber

Global R & D Director

Verantwortlich für die technische Dokumentation

Inhoud

Inleiding.....	60	Probleemoplossing.....	74
Veiligheid.....	62	Transport en opslag.....	75
Werking.....	66	Technische gegevens.....	77
Onderhoud.....	73	EG-conformiteitsverklaring.....	79

Inleiding

Productbeschrijving

Het product is een schuurmachine voor betonnen oppervlakken van verschillende hardheid. Het schuurbereik varieert van ruwe oppervlakken tot een gladdere afwerking.

Het product heeft bijvoorbeeld deze functies:

- Een frame dat kan worden ingeklapt voor eenvoudiger transport.
- Een afdekking voor de slijpkop die wordt aangepast aan de beweging over de oppervlaktelaag.
- Het product kan worden gebruikt voor het slijpen van randen.
- De stekker kan worden ingesteld op enkelfasig of driefasig.

- Een slijpgebied van 280 mm.

Gebruik

Gebruik het product om betonnen oppervlakken van verschillende hardheid te slijpen zoals terazzvloeren en plavuizen.

Het product wordt gebruikt voor lichte commerciële werkzaamheden in privé-eigendommen en kleine commerciële ruimtes.



WAARSCHUWING: Gebruik het product niet voor andere taken.

Productoverzicht

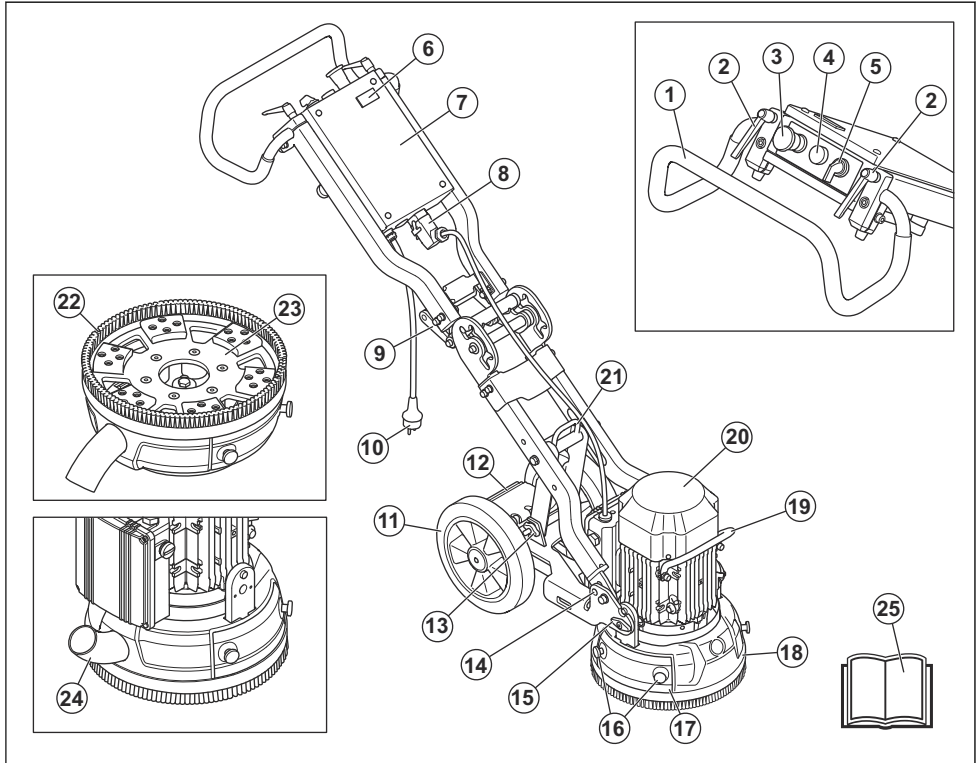

1. Hendel/stuur
2. Vergrendelknoppen voor stuurinstelling
3. Noodstop
4. Waarschuwingslampje voor overbelasting
5. AAN/UIT-schakelaar
6. Urenteller
7. Controlekast
8. Aansluiting voor motorkabel
9. Scharnierende hendel
10. Voedingsstekker
11. Rubber wielen
12. Voetpedaal
13. Vergrendelknop
14. Vergrendelingsfunctie
15. Borgbout voor het bevestigen van de motor/slijpkop
16. Hoekslijper, bouten
17. Hoekslijper, klep
18. Slijpkopafdekking
19. Handgreepstang, motor
20. Elektromotor
21. Hijssoog

22. Borstelstrook
23. Schijfplaat
24. Aansluiting, vacuümslang
25. Husqvarna Automower® 420/430X/440

Symbolen op het product



WAARSCHUWING: Onzorgvuldig of onjuist gebruik kan leiden tot letsel of de dood van de gebruiker of anderen.



Lees de handleiding goed door en zorg dat u de instructies hebt begrepen voordat u het product gebruikt.



Draag altijd gehoorbescherming, oogbescherming en ademhalingsbescherming.



WAARSCHUWING! Het stof kan ademhalingsproblemen veroorzaken. Gebruik adembescherming. Adem geen uitlaatgassen in. Zorg voor goede ventilatie.



Dit product voldoet aan de geldende EU-richtlijnen.

Let op: Overige op het product aangebrachte symbolen/plaatjes verwijzen naar specifieke eisen aan certificering voor bepaalde markten.

Productaansprakelijkheid

Zoals uiteengezet in de wet voor productaansprakelijkheid zijn wij niet aansprakelijk voor schade die door ons product wordt veroorzaakt, indien:

- het product niet goed is gerepareerd.
- het product is gerepareerd met onderdelen die niet van de fabrikant afkomstig zijn, of onderdelen die niet zijn goedgekeurd door de fabrikant.
- het product een accessoire bevat dat niet afkomstig is van de fabrikant of niet is goedgekeurd door de fabrikant.
- het product niet is gerepareerd door een erkend servicepunt of door een erkende autoriteit.

Veiligheid

Veiligheidsdefinities

Waarschuwingen, voorzorgsmaatregelen en opmerkingen worden gebruikt om te wijzen op belangrijke delen van de handleiding.



WAARSCHUWING: Wordt gebruikt om te wijzen op de kans op ernstig of fataal letsel voor de gebruiker of omstanders wanneer de instructies in de handleiding niet worden gevolgd.



OPGELET: Wordt gebruikt indien er een risico bestaat op schade aan het product en andere eigendommen of aan de omgeving wanneer de instructies in de handleiding niet worden gevolgd.

Let op: Geven verdere informatie die nodig is in een bepaalde situatie.

Algemene veiligheidsinstructies



WAARSCHUWING: Lees de volgende waarschuwingen voordat u het product gaat gebruiken. Bewaar alle waarschuwingen en instructies. Raadpleeg de waarschuwingen en instructies indien nodig voor toekomstige werkzaamheden.

- In het hoofdstuk over veiligheid wordt uitgelegd hoe u het product correct kunt gebruiken. Deze informatie is echter geen alternatief voor professionele kennis en ervaring. Als u zich niet veilig voelt in een situatie, moet u de werkzaamheden stoppen en om professionele ondersteuning vragen. Neem contact op met uw dealer, een servicewerkplaats of een ervaren

gebruiker. Voer geen werkzaamheden uit waarvoor u zich onvoldoende gekwalificeerd acht.

- Zorg dat het werkgebied schoon en goed verlicht is. Dit zal het risico op ongevallen verminderen.

Veiligheidsinstructies voor bediening



WAARSCHUWING: Lees de volgende waarschuwingen voordat u het product gaat gebruiken. Bewaar alle waarschuwingen en instructies voor later gebruik.



WAARSCHUWING: Overmatige blootstelling aan trillingen kan bloedvat- en zenuwbeschadigingen veroorzaken bij personen met een verminderde bloedcirculatie. Consulteer een arts wanneer u symptomen heeft die wijzen op te grote blootstelling aan trillingen. Dergelijke symptomen zijn slapende vingers e.d., geen gevoel, "kriebelend" gevoel, "speldenprikken", pijn, geen of weinig kracht, huidverkleuringen of veranderingen van het huidoppervlak. Deze symptomen worden meestal waargenomen in de vingers, handen of polsen.

- Gebruik het product uitsluitend voor de werkzaamheden die in deze handleiding worden genoemd. Zie *Gebruik op pagina 60*.
- Maak altijd gebruik van persoonlijke beschermingsmiddelen. Zie *Persoonlijke beschermingsuitrusting op pagina 63*.
- Blijf in de buurt van het product wanneer de motor is ingeschakeld.
- Sluit de motorkabel aan op de controlekast voordat u de stekker aansluit.

- Laat andere gebruikers het product niet gebruiken als zij de inhoud van deze bedieningshandleiding niet hebben gelezen en begrepen.
- Start het product alleen als de borstelstrook is bevestigd. De borstelstrook moet stevig tegen het oppervlak aan drukken, vooral tijdens werkzaamheden op droge oppervlakken.
- Controleer of de borstelstrook onbeschadigd en schoon is. Vervang een beschadigde borstelstrook.
- Houd de motor ingeschakeld tot de ventilator tot stilstand komt.
- Til de slijpkop op als het noodzakelijk is om de startprocedure te controleren.
- Start het product alleen wanneer de slijpkop op het oppervlak is geplaatst.
- Zorg ervoor dat er alleen goedgekeurde personen in het werkgebied zijn.
- Gebruik het product niet in gebieden waar brand of explosies kunnen optreden.
- Demonteer de diamantschijven na alle werkzaamheden.
- Zorg ervoor dat de schijfplaat niet draait wanneer u het product optilt. De schijfplaat blijft nog enige tijd draaien nadat de motor is uitgeschakeld.
- Laat u het product afkoelen en gebruik veiligheidshandschoenen bij het verwijderen van diamantschijven. Diamantschijven kunnen na gebruik zeer heet zijn.
- Zorg ervoor dat u het product aansluit op een stofzuiger om het stof te verwijderen.
- Controleer of het product correct is gemonteerd.
- Gebruik het hijsorg van het product om het product op te tillen.
- Gebruik het product niet als er tekenen van schade zijn.
- Start het product alleen wanneer de slijpkop het oppervlak raakt, tenzij u een controle van de aan/uit-schakelaar uitvoert.
- Bedien het product alleen van achteren, met beide handen op de hendel.
- Gebruik het product alleen als u voorafgaand aan gebruik training hebt ontvangen. Zorg ervoor dat alle gebruikers getraind worden.
- Zorg ervoor dat er zich alleen goedgekeurde personen in het werkgebied bevinden, anders bestaat er kans op ernstig letsel.
- Zorg ervoor dat er geen kleding, lang haar en juwelen vast komen te zitten in bewegende delen.
- Zorg ervoor dat u stabiel en veilig staat tijdens het gebruik.
- In situaties waar plotseling personen en dieren kunnen verschijnen, is veilig gebruik van het product niet mogelijk. Laat het product altijd zorgvuldig werken en sta klaar om het product te stoppen als dat nodig is.
- Laat het product niet door kinderen bedienen; houd het buiten hun bereik.
- Zorg ervoor dat er altijd één persoon dichtbij is wanneer u het product gebruikt. Als zich een ongeval voordoet, moet u indien nodig hulp kunnen krijgen.
- Gebruik dit product nooit als u moe of ziek bent of als u alcohol, drugs of medicijnen hebt gebruikt. Dit kan uw zicht, beoordelingsvermogen en coördinatie verminderen.
- Gebruik geen product dat is gewijzigd ten opzichte van de fabrieksspecificaties.
- Gebruik altijd goedgekeurde accessoires. Neem voor meer informatie contact op met uw dealer.

Persoonlijke beschermingsuitrusting



WAARSCHUWING: Lees de volgende waarschuwingen voordat u het product gaat gebruiken.

- Gebruik altijd de juiste persoonlijke beschermingsmiddelen wanneer u het product gebruikt. De persoonlijke beschermingsmiddelen nemen het risico op letsel niet weg. De persoonlijke beschermingsmiddelen verlagen de ernst van het letsel indien zich een ongeval voordoet. Vraag uw dealer u te helpen bij het kiezen van de juiste beschermingsmiddelen.
- Gebruik goedgekeurde oogbescherming wanneer u het product gebruikt.
- Gebruik geen losse, zware en ongeschikte kleding. Draag kleren waarin u zich vrij kunt bewegen.
- Draag goedgekeurde veiligheidshandschoenen voor een stevige greep.
- Draag rubberen veiligheidshandschoenen om huidirritatie als gevolg van nat beton te voorkomen.
- Draag een goedgekeurde veiligheidshelm.
- Gebruik altijd goedgekeurde gehoorbescherming wanneer u het product gebruikt. Langdurig lawaai kan gehoorverlies veroorzaken.
- Het product veroorzaakt stof en dampen die gevaarlijke chemicaliën bevatten. Gebruik goedgekeurde ademhalingsbescherming.
- Gebruik laarzen met een stalen neus en antislipzool.
- Zorg ervoor dat u een EHBO-kit bij de hand hebt.
- Er kunnen vonken optreden bij de bediening van de machine. Zorg ervoor dat u een brandblusapparaat bij de hand hebt.

Elektrische veiligheid



WAARSCHUWING: Er is altijd kans op schokken van elektrische producten. Gebruik het product niet bij slecht weer. Raak geen bliksemafleiders en metalen voorwerpen aan. Gebruik het product altijd zoals in deze bedieningshandleiding wordt beschreven om letsel te voorkomen.



OPGELET: Het product voldoet aan de eisen van EN61000-3-11 en mag onder bepaalde voorwaarden op het elektriciteitsnet worden aangesloten. Neem contact op uw energieleverancier voor instructies over het aansluiten van het product.

Sluit het product alleen aan op netspanning met een weerstand lager dan 0,28 Ω . Doe bij uw energieleverancier navraag over de systeemweerstand op de aansluiting.

Als het elektriciteitsnet een hogere systeemweerstand heeft, kan er kort spanningsverlies optreden wanneer het product wordt gestart. Dit kan invloed hebben op de werking van andere producten en bijvoorbeeld flikkerende lichten veroorzaken.

- Controleer of de spanning van het elektriciteitsnet en de zekering overeenkomt met de spanning die wordt aangegeven op het productplaatje van het product.
- Stop het product altijd voordat u de stekker uit het stopcontact haalt.
- Gebruik het product niet als het snoer of de stekker beschadigd is. Brengt het ter reparatie naar een erkend servicepunt. Een beschadigde kabel kan ernstig letsel en de dood veroorzaken.
- Gebruik de kabel op de juiste manier. Gebruik de kabel niet om het product te verplaatsen, eraan te trekken of het product los te koppelen. Houd de stekker vast als u de voedingskabel loshaalt.
- Gebruik het product niet in water met een zodanige diepte dat het product nat wordt. De apparatuur kan beschadigd raken en het product kan onder stroom komen te staan en letsel veroorzaken.
- Zorg ervoor dat er geen ander vocht in het product komt dan vocht afkomstig van het waterleidingnet. Voorkom blootstelling van het product aan regen. Water dat een elektrisch gereedschap binnenkomt, verhoogt het risico op elektrische schokken.
- Verwijder de voedingskabel altijd wanneer u de verbinding voor de motorkabel en de controlekast aansluit of loskoppelt.

Instructies voor geaard product



WAARSCHUWING: Een verkeerde aansluiting kan leiden tot elektrische schokken. Raadpleeg een erkende elektricien als u niet zeker weet of het product correct geaard is.

Wijzig de stekker niet ten opzichte van de fabrieksspecificatie. Als de stekker niet correct is voor het stopcontact, laat u een erkende elektricien een correct stopcontact installeren. Volg de lokale regel- en wetgeving.

Neem contact op met een erkende elektricien als u de instructies over het geaarde product niet volledig begrijpt.

Het product heeft een geaard snoer en een geaarde stekker. Sluit het product altijd aan op een geaard stopcontact. Dit vermindert het risico op elektrische schokken in geval van een storing.

Gebruik geen adapters met het product.

Verlengkabels

- De markering op de verlengkabel moet gelijk zijn aan of hoger zijn dan de waarde op het productplaatje van het product.
- Gebruik geaarde verlengkabels.
- Gebruik een verlengkabel die geschikt is voor gebruik buitenshuis wanneer u buiten werkt met elektrisch gereedschap. Het gebruik van een voedingskabel die geschikt is voor gebruik buitenshuis vermindert het risico op elektrische schokken.
- Houd de aansluiting op de verlengkabel droog en zorg dat deze de grond niet raakt.
- Houd de kabel uit de buurt van warmte, olie, scherpe randen en bewegende delen. Een beschadigde of te lange kabel verhoogt het risico op elektrische schokken.
- Controleer of de kabels niet zijn beschadigd en in goede staat verkeren. Gebruik het product niet als de kabel is beschadigd. Laat onderhoud aan het product uitvoeren door een erkende servicewerkplaats.
- Gebruik geen opgerolde verlengkabel. De kabel kan oververhit raken.
- Zorg ervoor dat de voedingskabel achter u ligt wanneer u het product gebruikt. Zo voorkomt u dat de voedingskabel beschadigd raakt.
- Let erop dat u bij gebruik van een verlengkabel uitsluitend goedgekeurde verlengkabels van voldoende lengte gebruikt.

Veiligheidsvoorzieningen op het product



WAARSCHUWING: Lees de volgende waarschuwingen voordat u het product gaat gebruiken.

- Gebruik het product nooit wanneer de veiligheidsvoorzieningen defect zijn.
- Controleer de veiligheidsvoorzieningen regelmatig op een juiste werking. Raadpleeg *Dagelijks onderhoud op pagina 73*. Als de veiligheidsvoorzieningen defect zijn, neemt u contact op met uw HTCerkende servicewerkplaats.
- Voer geen veranderingen aan de veiligheidsvoorzieningen uit.

AAN/UIT-schakelaar

De AAN/UIT-schakelaar wordt gebruikt om het product te starten en te stoppen.

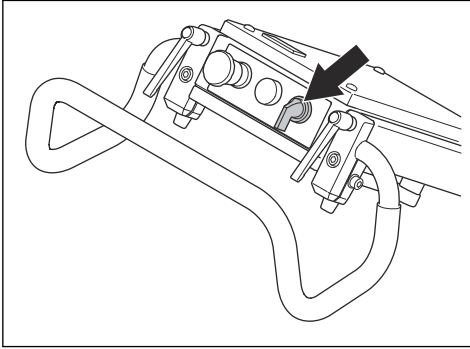

De AAN/UIT-schakelaar controleren

1. Draai de noodstopknop rechtsom om de noodstopknop uit te schakelen.

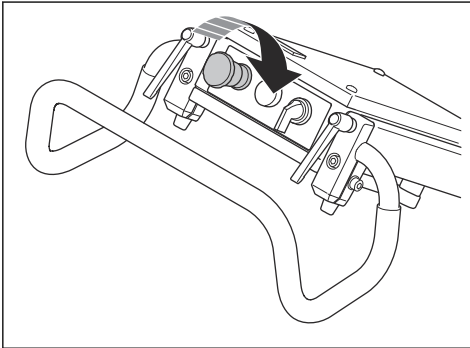

2. Duw de hendel omlaag om de slijpkop van de vloer te heffen.

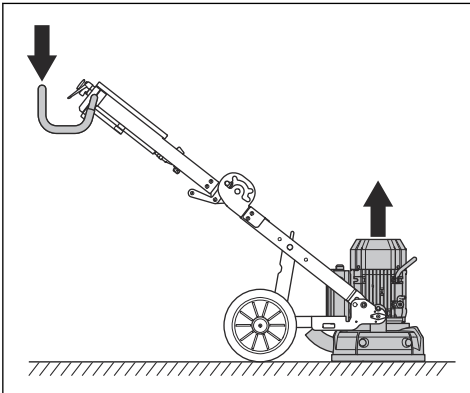

3. Zet de AAN/UIT-schakelaar op 1 om het product te starten.

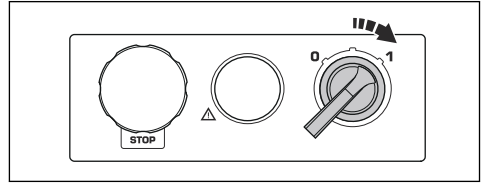

4. Wacht 5 seconden om het product met stationair toerental te laten werken.
5. Zet de AAN/UIT-schakelaar op 0 om het product te stoppen.

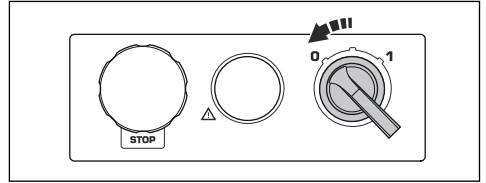

Noodstop

De noodstopknop wordt gebruikt om de motor snel te stoppen. De noodstop op het product schakelt de netvoeding uit.

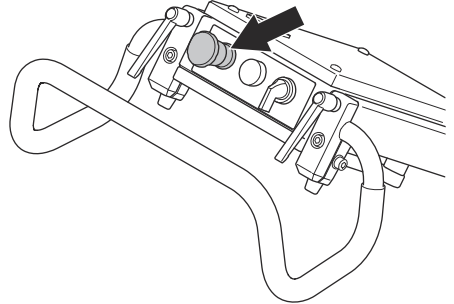

De noodstop controleren

1. Druk op de noodstopknop (A) en controleer of de motor stopt.

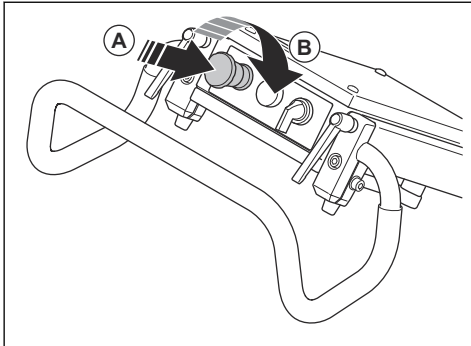

2. Draai de noodstopknop rechtsom (B) om deze uit te schakelen.

Veiligheidsinstructies voor onderhoud

- Zorg ervoor dat alle onderdelen in een goede staat blijven en controleer of alle fittingen goed vastzitten.
- Gebruik geen product dat defect is. Voer de in deze handleiding beschreven veiligheidscontroles en onderhouds- en servicetaken uit. Alle overige onderhoudswerkzaamheden moeten worden uitgevoerd door een erkende servicewerkplaats.
- Stop het product wanneer u de diamantschijven vervangt. Zet de AAN/UIT-schakelaar op 0 en druk op de noodstopknop.
- Voer de inspectie en/of het onderhoud uit terwijl de motor is gestopt en de stekker is verwijderd.
- Controleer het product regelmatig om een goede werking te waarborgen. Zie *Onderhoud op pagina 73*

Werking

Inleiding



WAARSCHUWING: Voordat u het product gaat gebruiken, dient u het hoofdstuk over veiligheid te lezen en hebben begrepen.

Productstanden

Werkstand

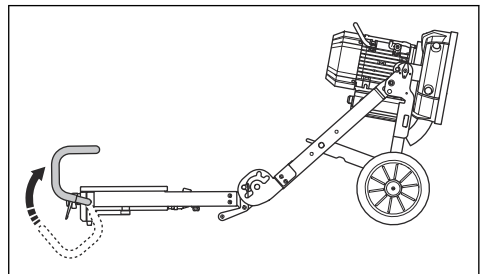
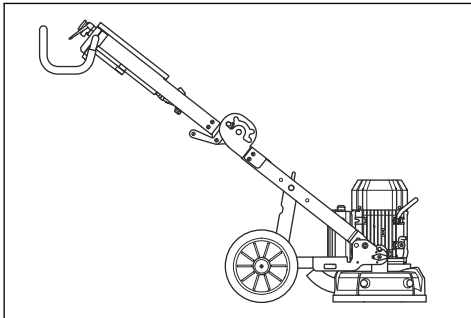

Gekantelde transportpositie

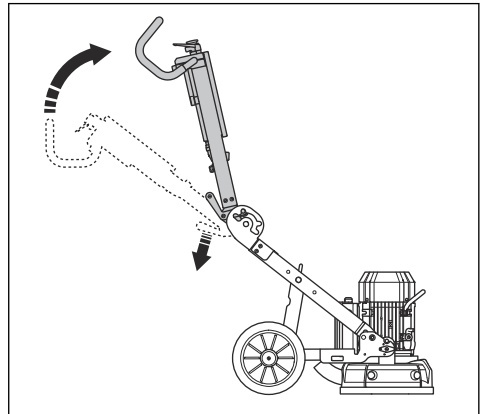

Onderhoudsstand



OPGELET: Zet het product alleen op een horizontaal oppervlak in de onderhoudsstand.

Transportpositie voor heffen

Plaats beschermingsmateriaal tussen de motor en de controlekast om beschadiging van het product te voorkomen.

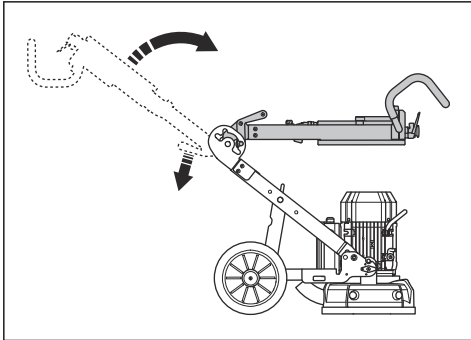

Het stuur verstellen

De vergrendelknoppen van het stuur worden rechtsom of linksom gedraaid of ze worden in de neutrale stand geplaatst.

1. Draai de vergrendelknoppen (A) los en zet de hendel (B) in de ruststand.

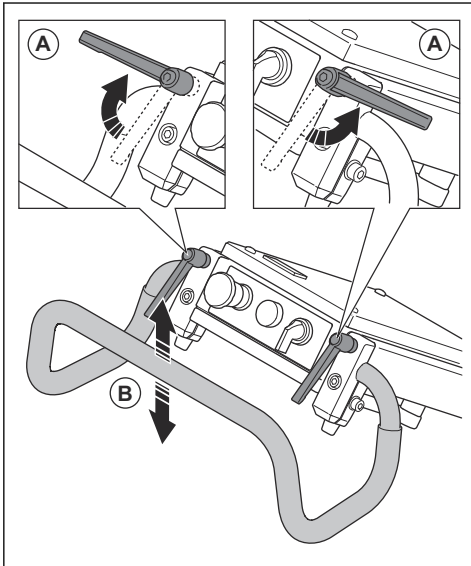

2. Draai de vergrendelknoppen vast om de positie in te stellen.

3. Wanneer het stuur in een stand is geplaatst, trekt u de vergrendelknop van het stuur omhoog (A) en zet u deze in de ruststand (B).

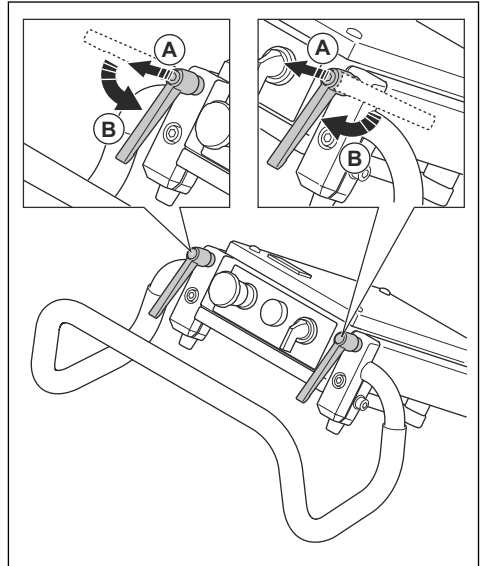

De framehoogte aanpassen

De hoek van het frame kan worden veranderd om het gewicht van het chassis te verdelen. Hierdoor wordt de slijpdruk tegen het oppervlak verkleind of vergroot.

Stel de hoek zodanig af dat een goede werkstand voor verschillende gebruikers kan worden ingesteld.

1. Koppel de motorkabel (A) los van de controlekast.

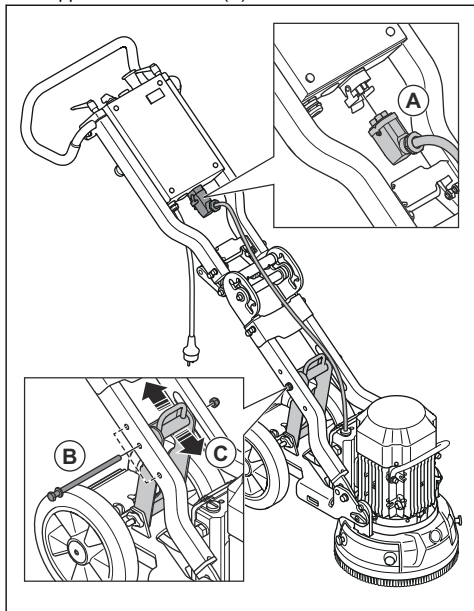

2. Verwijder de vergrendelknop (B).
3. Selecteer de gewenste werkstand (C) en plaats de vergrendelknop (B) in het gewenste gat. Met het onderste gat worden de slijpdruk en de hoogte van het stuur vergroot. Met het onderste gat worden de slijpdruk en de hoogte van het stuur verminderd.

Handgreephoogtes

Positie van opening	Handgreephoogte, mm/inch
Top	835/33
Midden	925/36
Onder	1000/39

Slijpdruk

Raadpleeg de tabellen voor informatie over de slijpdruk tegen het oppervlak voor elk gat.

Onder, kg/lbs	Midden, kg/lbs	Boven, kg/lbs
23/51	25/55*	27/60
Met een optioneel contragewicht		
17/37	20/44*	23/51
*Fabrieksinstelling		

Diamantgereedschappen

Er zijn vele soorten diamantschijven voor het product. Neem contact op met uw erkende servicepunt of ga naar www.htc-floorsystems.com om de juiste diamantschijf te selecteren.

Installatie van de diamantschijven

De installatie van de diamantschijven op de schijfplaat heeft gevolgen voor de prestaties van het product. Het type diamantschijf en het aantal segmenten op de diamantschijf zijn belangrijk.

Gebruik metaalgebonden diamantschijven met 2 segmenten voor gebruikelijke slijpwerkzaamheden, om het oppervlak egaal te maken of voor lichte verwijderingen.

Gebruik metaalgebonden diamantschijven met 1 diamantsegment om de diamantschijfdruk te verhogen. Deze installatie is bestemd voor zware verwijderingen met veel kracht.

Voor de zwaarste verwijderingen raden wij u aan om gereedschappen te gebruiken die slechts in één richting met PCD-diamantbladen worden uitgevoerd.

Let op: T-Rex-gereedschappen zijn bedoeld om slechts in één richting te werken.

Metaalgebonden diamantschijven

- Volledige set - buitenste rij. Met deze installatie wordt de oppervlaktelaag verwijderd met veel kracht.

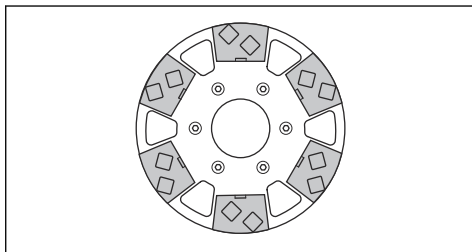

Installatie voor het slijpen van hoeken

Dit product kan hoeken slijpen.

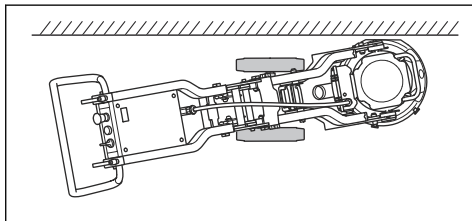

- Volledige set - buitenste rij.

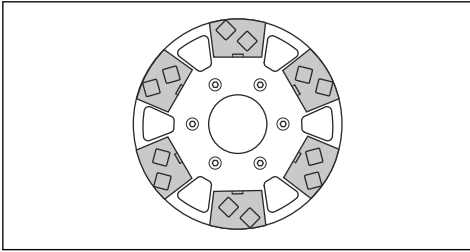

Voordat u het product gebruikt

1. Lees de gebruikershandleiding zorgvuldig door en zorg dat u de instructies hebt begrepen.
2. Voer dagelijks onderhoud uit. Zie *Dagelijks onderhoud op pagina 73*.
3. Controleer of het product goed gemonteerd en niet beschadigd is.
4. Plaats het product in het werkgebied.
5. Zorg ervoor dat er diamantschijven op de schijfplaat zitten en dat deze goed zijn bevestigd.
6. Sluit de stofzuiger aan op het product. Zie *Stofzuiger aansluiten op pagina 72*
7. Stel het stuur af om de vereiste werkhoopte in te stellen.
8. Zorg ervoor dat de motorkabel is aangesloten op de controlekast voordat u de stekker van de voedingskabel aansluit op het stopcontact.
9. Sluit de stekker van het product aan op het stopcontact.
10. Draai de noodstopknop rechtsom om ervoor te zorgen dat de noodstopknop wordt uitgeschakeld.

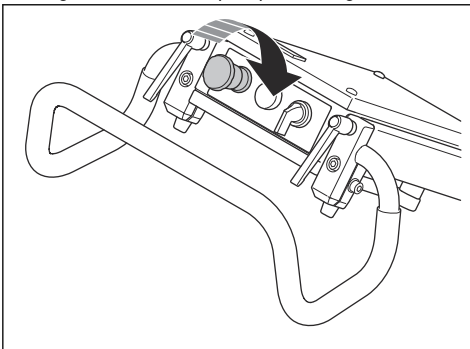

11. Zorg ervoor dat u weet in welke richting de motor draait.

De draairichting van de motor wijzigen



OPGELET: De T-Rex-gereedschappen zijn bedoeld om slechts in één richting te draaien.

1. Kijk naar de pijl om te zien in welke richting de motor draait.

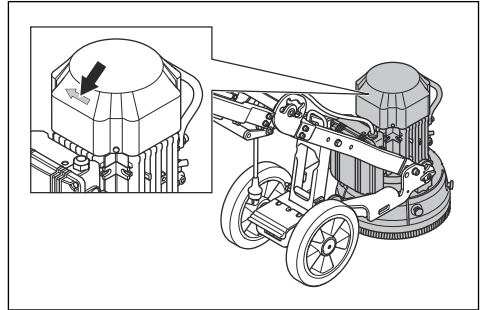

2. Draai de 2 pennen in de stekker in de tegengestelde richting om de draairichting van de motor te wijzigen. Dit geldt alleen voor 3-fasig.

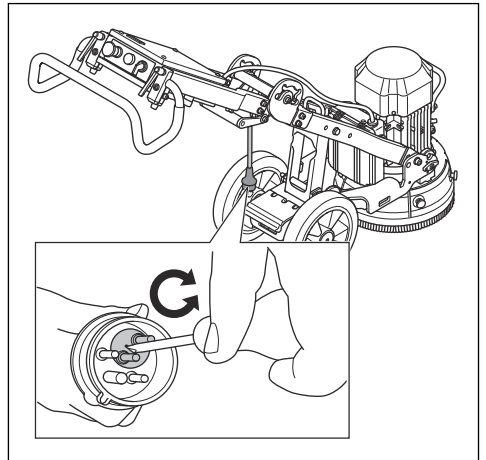

Product starten

1. Duw de hendel een beetje naar beneden om de slijpkop ongeveer 1 mm van het oppervlak te heffen. Dit vermindert de druk op het oppervlak. Hef de slijpkop niet volledig van het oppervlak.

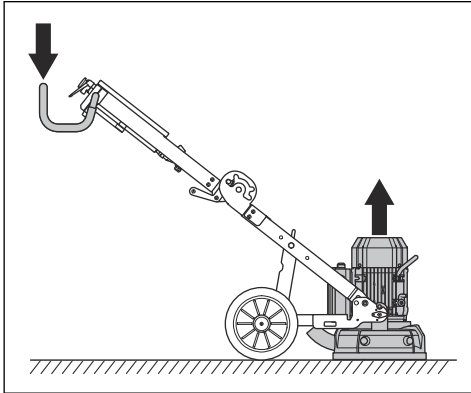

2. Zet de AAN/UIT-schakelaar op 1 om het product te starten. Het product bereikt binnen 5 seconden het stationaire toerental.

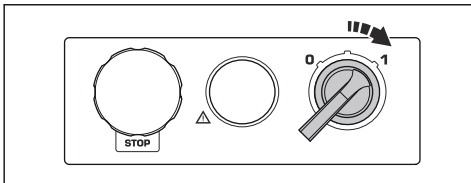

1. Zet de AAN/UIT-schakelaar op 0 om de motor te stoppen.

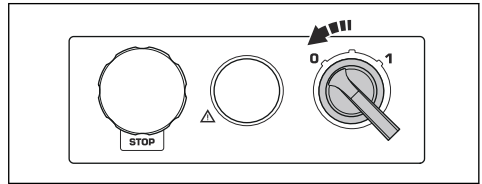

2. Houd de schijfplaat tegen het oppervlak. Zorg ervoor dat de schijfplaat niet draait wanneer u de voorkant optilt.
3. Haal de stekker uit het stopcontact.

De diamantschijven vervangen



WAARSCHUWING: Haal de stekker uit het stopcontact.



WAARSCHUWING: Gebruik veiligheidshandschoenen omdat diamantschijven zeer heet kunnen worden.

1. Zet de AAN/UIT-schakelaar op 0 en haal de stekker uit het stopcontact om het product te stoppen.

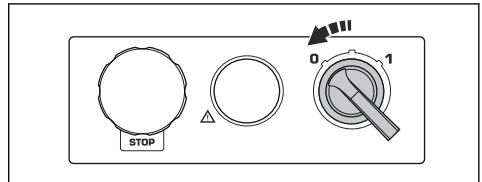

2. Druk op de noodstopknop.

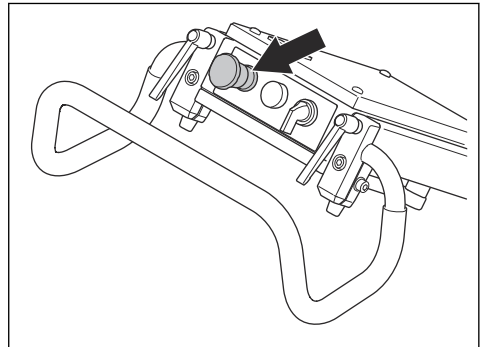

Product stoppen



OPGELET: Hef de schijfplaat niet van het oppervlak wanneer u de motor stopt. De schijfplaat blijft nog enige tijd draaien nadat de motor is uitgeschakeld. Het stof kan zich grotendeels in de lucht verspreiden en het oppervlak kan worden beschadigd.



OPGELET: Als u klevend asfalt, verf of vergelijkbaar materiaal slijpt, tilt u de voorzijde van het product enigszins omhoog wanneer de schijfplaat stopt. Het product kan aan het klevende oppervlak blijven plakken indien het niet wordt opgetild.

3. Zet het product in de onderhoudsstand.

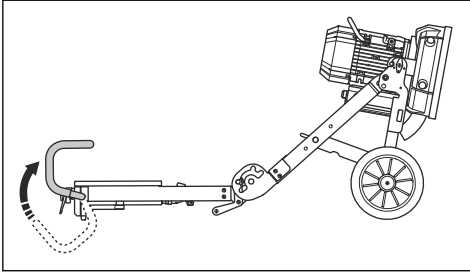

4. Gebruik een hamer om de diamantschijven te verwijderen.

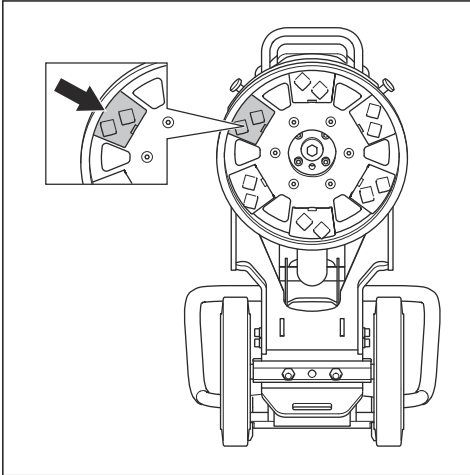

5. Bevestig de nieuwe diamantschijven op de schijfplaat.

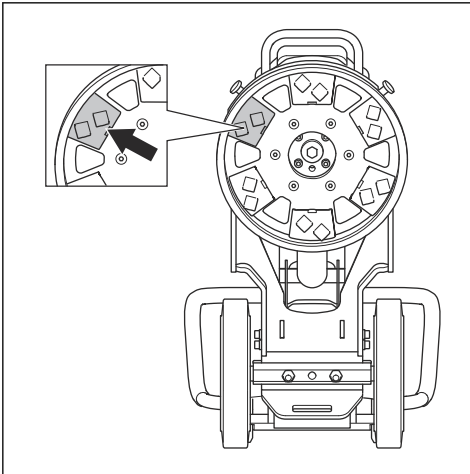

6. Zet het product in de bedrijfsstand wanneer de diamantschijven worden vervangen.

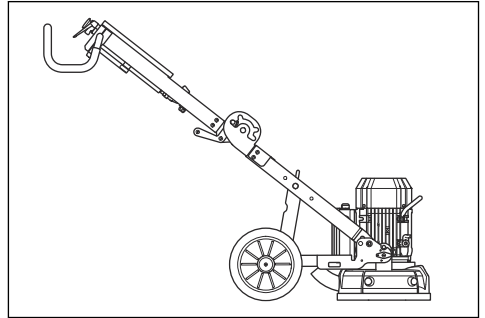

Hoeken slijpen

1. Verwijder de schroeven (A) en de klep (B).

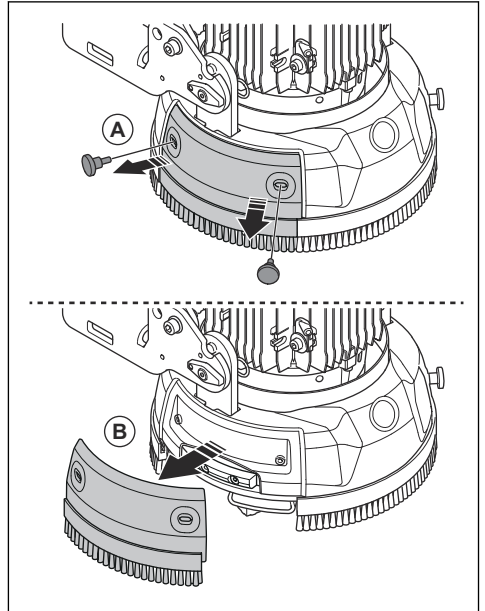

2. Bevestig de klep op de houder.

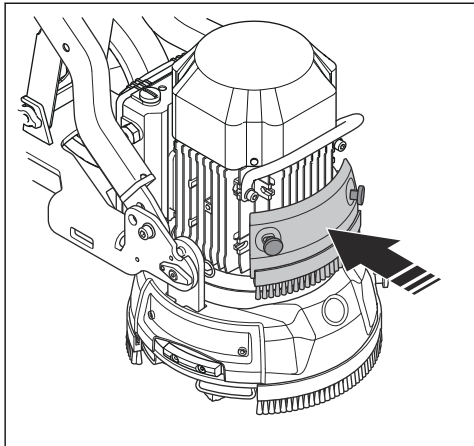

3. Een beschermingsmechanisme achter de klep voorkomt schade aan de muur. Verwijder de 2 schroeven en het beschermingsmechanisme als het nodig is om dicht bij de muur te slijpen.

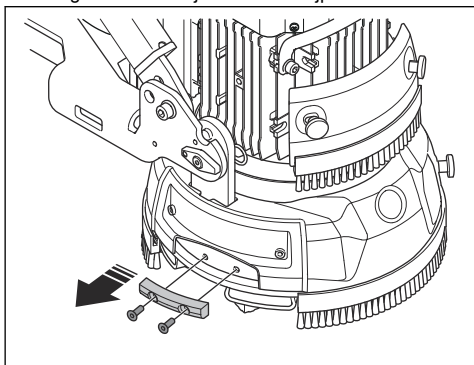

4. Breng het voetpedaal omhoog.

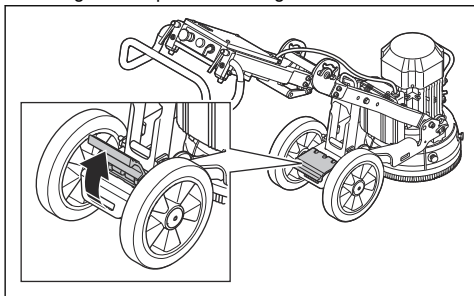

5. Gebruik uw voet om de wielen de juiste hoek te geven.

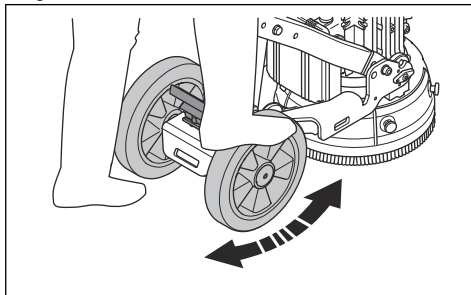

6. Als het noodzakelijk is om aan de rechterkant te slijpen, moeten de wielen naar links wijzen.

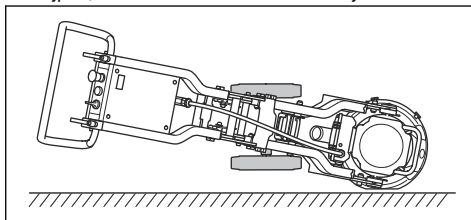

7. Als het noodzakelijk is om aan de linkerkant te slijpen, moeten de wielen naar rechts wijzen.

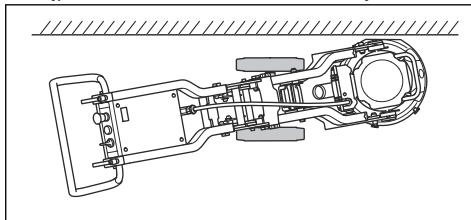

8. Als de wielen recht moeten staan, lijnt u de rode markering op de wielas (A) uit op de rode punt op het frame (B).

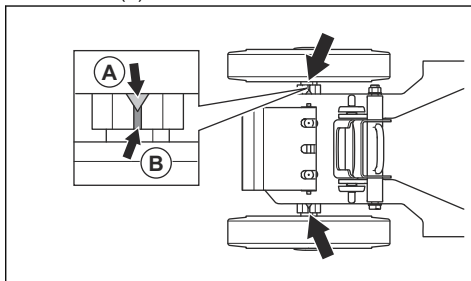

Stofzuiger aansluiten

Gebruik een HTC-stofzuigersysteem.

1. Sluit de stofzuiger aan op het product. Gebruik een slang van 50 mm.

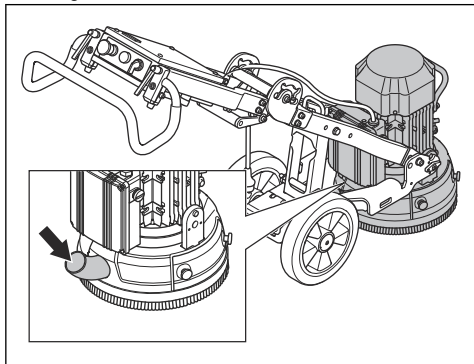

2. Controleer of de filters in de stofzuiger schoon en onbeschadigd zijn. Controleer op stof tijdens het gebruik.

Onderhoud

Inleiding



WAARSCHUWING: Voordat u onderhoud gaat uitvoeren, dient u het hoofdstuk over veiligheid te lezen en hebben begrepen.

Voor alle onderhouds- en reparatiewerkzaamheden aan het product is speciale training nodig. Wij garanderen de beschikbaarheid van professionele reparaties en onderhoud. Indien uw dealer geen servicewerkplaats heeft, vraag hem dan naar de dichtstbijzijnde servicewerkplaats.

Dagelijks onderhoud

Dagelijks onderhoud houdt in dat u het product reinigt. Ook moet u de elektrische voeding, de borstelstrook en de schijfhouder controleren.

Product reinigen



OPGELET: Een geblokkeerde luchtinlaat leidt tot verminderde prestaties van het product en kan leiden tot oververhitting van de motor.

- Trek altijd de stekker uit het stopcontact voordat u het product reinigt, onderhoudt of monteert.
- Reinig altijd alle apparatuur aan het einde van de werkdag. Reinig het product niet met een hogedrukspuit.
- Verwijder blokkades van alle luchtopeningen. Het product moet altijd koel genoeg zijn.

De elektrische voeding controleren



WAARSCHUWING: Gebruik geen beschadigde kabels. Een beschadigde kabel kan ernstig of dodelijk letsel veroorzaken.

- Controleer of de voedingskabel en de verlengkabel onbeschadigd en in goede staat zijn.
- Gebruik het product niet als de voedingskabel is beschadigd. Laat onderhoud aan het product uitvoeren door een erkende servicewerkplaats.

De borstelstrook controleren

- Controleer of de borstelstrook vol is.
- Controleer of de borstelstrook het oppervlak raakt.

De schijfhouder controleren



OPGELET: De toestand van de schijfhouder is belangrijk voor de prestaties en de veiligheid.

1. Verwijder de schijfplaat (A).

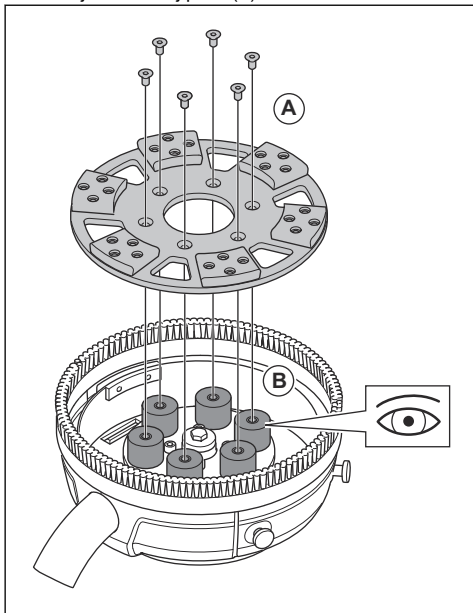

2. Controleer de schijfhouder op beschadigingen en de rubberen cilinders (B) op slijtage.
3. Vervang indien nodig de rubberen cilinders.

Probleemoplossing

Het product start niet

- Controleer of de voedingseenheid en de voedingskabels niet zijn beschadigd.
- Controleer de noodstopknop, draai de knop rechtsom om de noodstopknop uit te schakelen.
- Controleer het overbelastingslampje. Laat de motor enige minuten afkoelen als het overbelastingslampje brandt, totdat het product automatisch wordt gereset.

Het product kan niet eenvoudig worden vastgehouden

- Er zijn te weinig diamantschijven op het product geïnstalleerd.
- Het geselecteerde type diamantschijf is niet correct voor het oppervlak.
- De motor gebruikt een hoge stroomsterkte voor de werkzaamheden.
- Gebruik het aanbevolen aantal diamantschijven om de kracht op het product en de gebruiker te verminderen. Zie *Metaalgebonden diamantschijven op pagina 68*.

Het product maakt plotselinge bewegingen

- Controleer of alle diamantschijven correct zijn geïnstalleerd en dezelfde hoogte hebben.

De machine stopt na korte tijd

- Als het product wordt overbelast, wordt de overbelastingsbeveiliging ingeschakeld en stopt de motor.
- Verminder de belasting. De onderste opening is voor een hoger stuur en hogere slijpdruk. De bovenste opening is voor een lager stuur en lagere slijpdruk.
- Het product wordt na ongeveer een minuut opnieuw gestart wanneer de temperatuur van de motor tot is afgenomen tot een normaal niveau.
- Controleer of de verlengkabels niet te kort zijn.

Het product stopt tijdens het starten

De juiste voedingsspanning is noodzakelijk voor goede motorprestaties. Door te lange verlengkabels en/of te laag vermogen wordt de kracht van de motor tijdens het gebruik verminderd.

- Als de motor wordt overbelast, gaat het waarschuwinglampje voor overbelasting branden. Wacht 2 minuten en probeer het opnieuw. Neem contact op met een erkende servicewerkplaats als dat niet helpt.
- Controleer of de verlengkabels niet te kort zijn.

Transport en opslag

Product in de transportstand zetten

Zorg dat het product tijdens het transport op bepaalde manieren wordt beschermd. Op deze wijze wordt het product niet blootgesteld aan natuurverschijnselen zoals regen en sneeuw.

Het product kan worden opgesplitst in 2 onderdelen. Hierdoor is het product eenvoudiger te transporteren.

Beweeg het product altijd met het hijsog en het stuur.

1. Koppel de motorkabel los van de controlekast (A).
2. Draai de borgbouten enkele slagen los om de druk (B) te verminderen.
3. Trek de borgpennen (C) eruit en verwijder de borgbouten (D) aan elke zijde van de slijpkop.

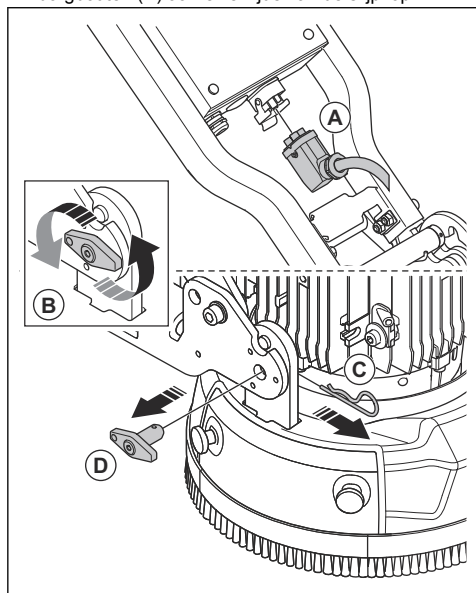

4. Verwijder het wielchassis van de slijpkop.

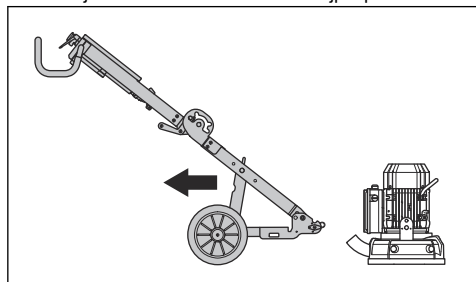

5. Plaats het product in de schuine transportpositie (A). Maak de vergrendelknoppen (B) op de steunvoet los.

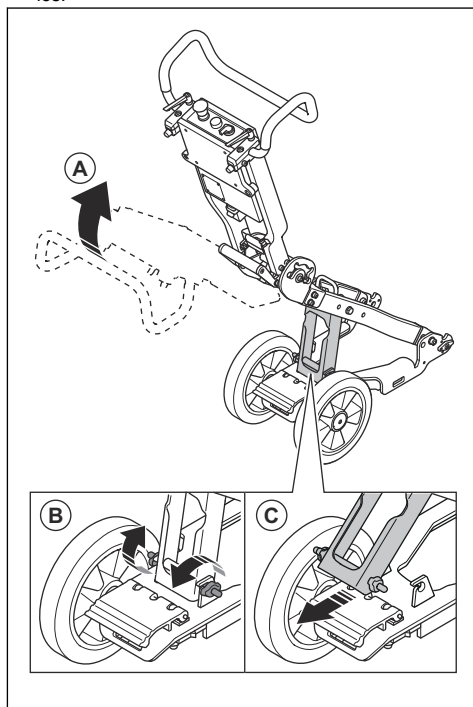

6. Klap de steunvoet (C) op.

7. Houd de hendel op het scharnier omlaag. Duw het bovenste deel van het frame tegelijkertijd voorzichtig naar voren.

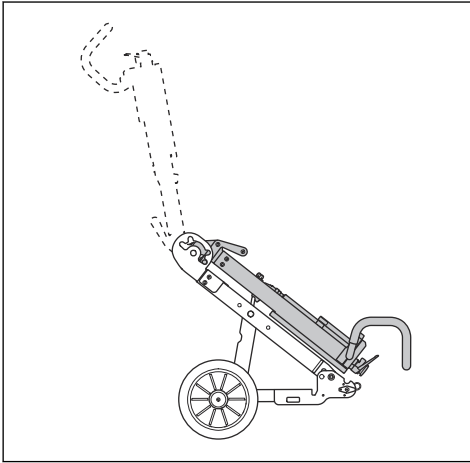

8. Klap het product voorzichtig in.

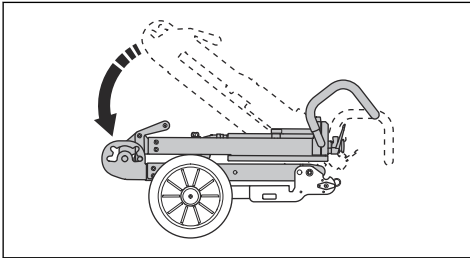

9. Vergrendel het product met de borgpen en bout (B).

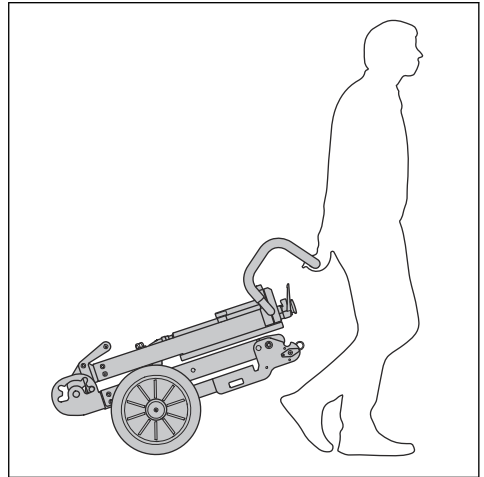
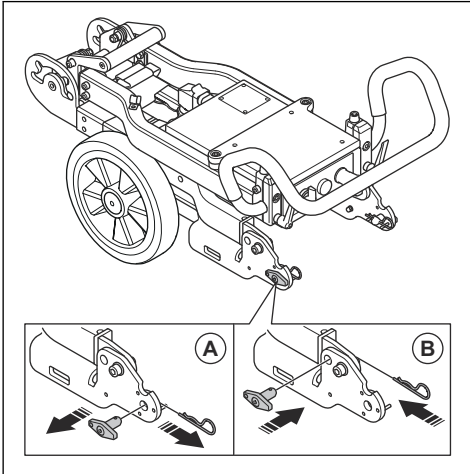

Het product bevestigen aan een voertuig voor transport

Bevestig het product tijdens transport om ongevallen en schade aan de apparatuur te voorkomen. Het product beschikt over gaten waarmee het met riemen aan het voertuig kan worden bevestigd.

1. Bevestig de riem aan de gaten.

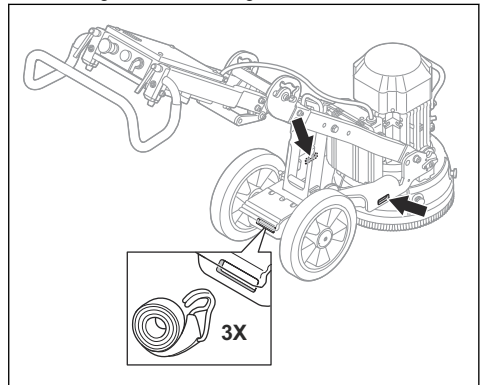

2. Bevestig de riem aan het voertuig en haal deze aan.

Het product optillen

1. Gebruik het hijssoog om het product op te tillen.

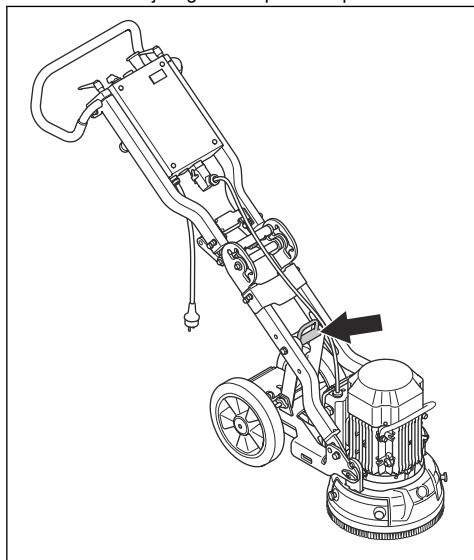

2. Zorg dat het product in evenwicht is wanneer u het optilt. Laat u door iemand helpen wanneer u het product optilt.

Het product opslaan

- Bewaar het product in een afgesloten ruimte om toegang door kinderen of onbevoegde personen te verhinderen.
- Bewaar het product in een droge en vorstvrije ruimte.

Technische gegevens

Technische gegevens

	Enkelfasig, 220-240 V		Enkelfasig, 100-120 V	
	50 Hz	60 Hz	50 Hz	60 Hz
Motor	50 Hz	60 Hz	50 Hz	60 Hz
Maximaal vermogen, kW/pk	2,2/3,0	2,2/3,0	1,5/2,0	1,1/1,5
Nominale stroom, A	13	13	20	15
Nominale spanning, V	220-240	220-240	100-120	100-120
Gewicht, kg/lbs	72/158	72/158	72/158	74/163
Slijpbreedte, mm/in.	280/11	280/11	280/11	280/11
Slijpdruk, kg/lbs	25/55	25/55	25/55	20/44
De draaisnelheid van de schijfplaat, tpm	1410	1730	940	1150

Geluidsniveau

Item	Eenheid	Waarde
Geluidsemisies¹⁰		
Geluidsvermogensniveau L_{WA} WA (gemeten)	dB (A)	90
Geluidsniveau¹¹		
Geluidsdrukniveau bij het oor van de gebruiker	dB (A)	74,1
Trillingsniveau¹²		
Hendel rechts	m/s^2	4,0
Hendel links	m/s^2	3,8

¹⁰ Geluidsemisie naar de omgeving gemeten als geluidsvermogen volgens EN 60335-2-72. Verwachte onzekerheidsmarge 2,5 dB(A).

¹¹ Geluidsdrukniveau volgens EN 60335-2-72. Verwachte onzekerheidsmarge 4 dB(A).

¹² Trillingsniveau volgens EN 60335-2-72. De gerapporteerde gegevens voor een trillingsniveau vertonen een typische statistische spreiding (standaardafwijking) van $1 m/s^2$

EG-conformiteitsverklaring

EG verklaring van overeenstemming

Wij, Husqvarna AB, SE-561 82 Huskvarna, Zweden, tel.:
+46- 36-146500, verklaren onder onze
alleenverantwoordelijkheid dat het product:

Beschrijving	Polijst- en slijpparaatuur
Merk	HTC
Type/model	HTC 280
Identificatie	Serienummers vanaf 2018 en verder

volledig voldoet aan de volgende EU-richtlijnen en -
regelgeving:

Richtlijn/Verordening	Beschrijving
2006/42/EC	"betreffende machines"
2011/65/EU	"betreffende beperking van gevaarlijke stoffen"

en dat de volgende geharmoniseerde normen en/of
technische specificaties zijn toegepast:

EN ISO 12100:2010

EN 60335-1:2012/A11:2014/AC:2014

EN 60335-2-72:2012

Partille, 4-12-2018

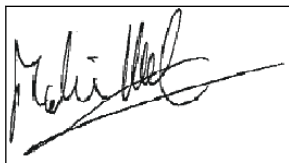

Martin Huber

Global R & D Director

Verantwoordelijk voor technische documentatie



HTC Professional Floor Systems

www.htc-floorsystems.com

Original instructions
Instructions d'origine
Originalanweisungen
Originele instructies

1140934-20



2018-12-14