

BEKNOPTE OPBOUWHANDLEIDING CUSTERS ROLSTEIGER HANDY 700

- **ONEVEN** platformhoogte
- **0.70 mtr. SMAL**
- **Mobile guard voorloopleuning**
- **3,5,7,9,11, mtr. platformhoogte**

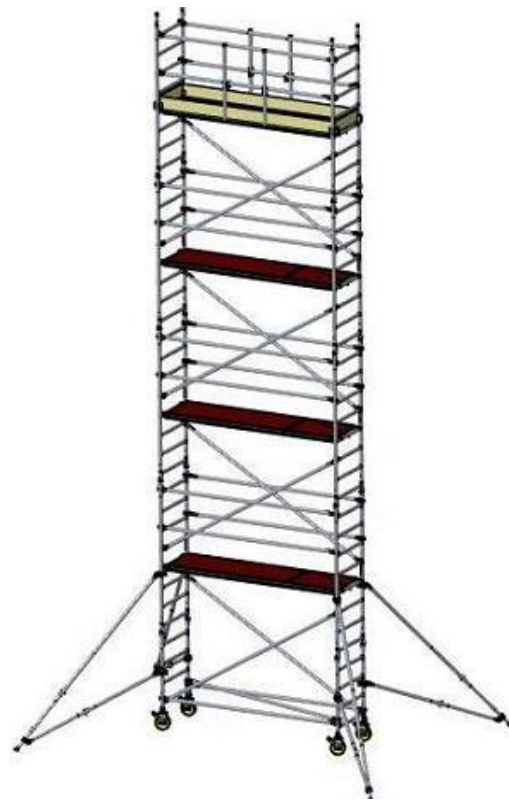

maximale belasting: 200 kg/m²

maximale platformhoogte: 12 meter binnen 8
meter buiten

1 OPBOUW VAN DE SMALLE ROLSTEIGER (3,5,7,9,11 mtr.)

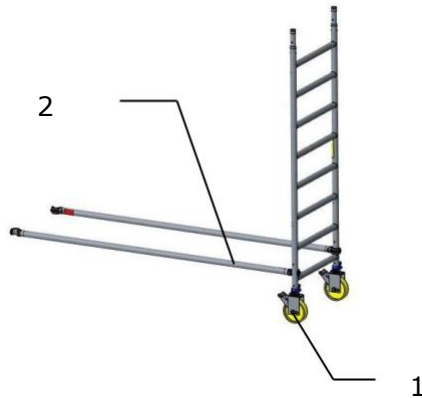

- 1: steek beide wielen in het 8-trapsraam; zorg ervoor dat de wielen goed geborgd zijn
- 2: plaats de horizontalen op de staanders van het raam

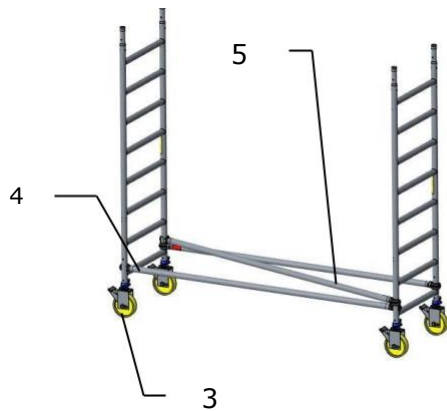

- 3: steek beide wielen in het 8-trapsraam; zorg ervoor dat de wielen goed geborgd zijn
- 4: plaats de horizontalen op de staanders van het raam
- 5: plaats de horizontaal/diagonaal

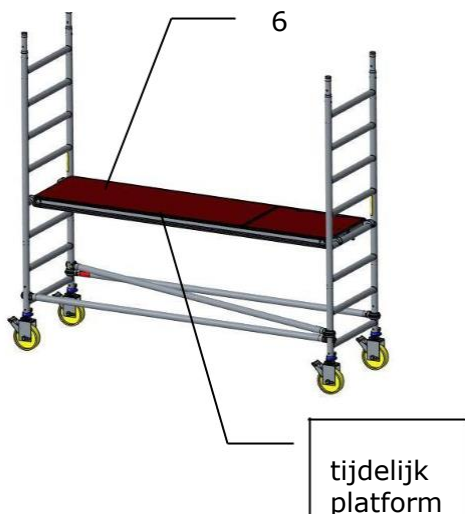

- 6: plaats het (tijdelijk)platform (op de 5e sport van boven); schuif beide uitwaai-beveiligingen onder de Sport

LET OP: tijdelijk platform wordt niet standaard meegeleverd, deze kan er wel bijgeleverd worden.

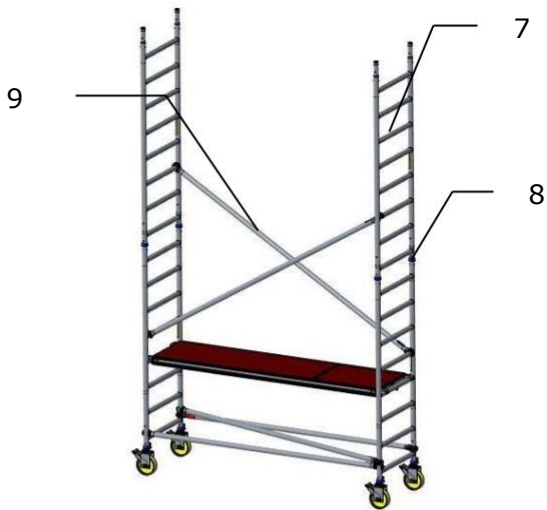

- 7: plaats de beide 8-trapsramen
- 8: plaats borgpennen tussen de ramen onderling
- 9: plaats de beide diagonalen

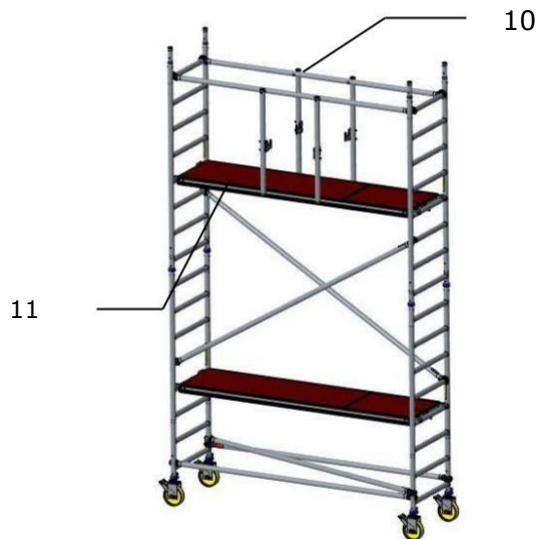

- 10: plaats de beide Mobile Guards
- 11: plaats het platform met luik; schuif beide uitwaai-beveiligingen onder de sport

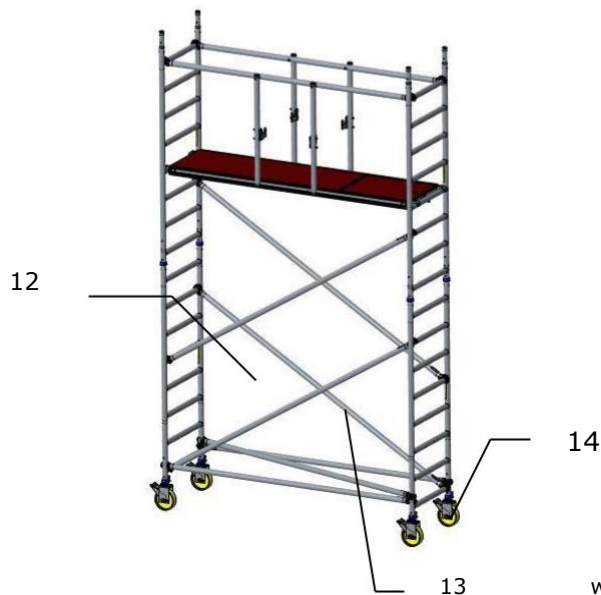

- 12: verwijder het tijdelijke platform
- 13: plaats de beide diagonalen
- 14: zet de remmen vast en stel de steiger waterpas door de spindelmoer van de wielen te verdraaien

www.custers.nl
 Voor de volledige & wettelijke handleiding zie website Custers

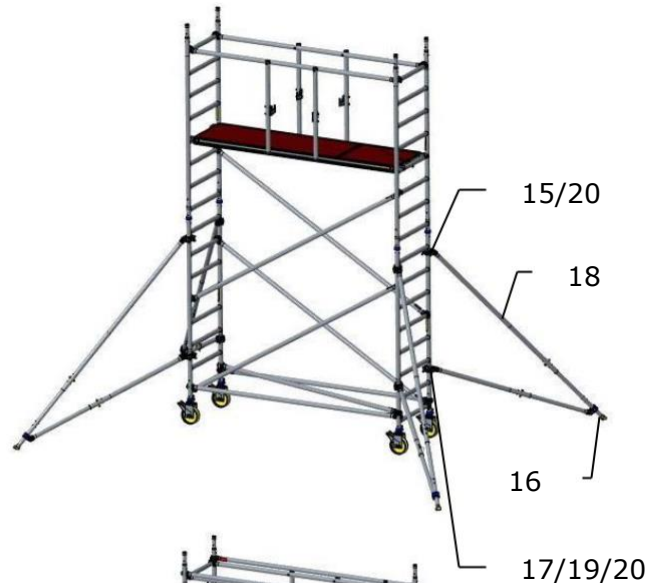

plaats nu reeds de vier (grote of kleine) uitzetpoten:

15: plaats de bovenste koppeling onder de 6^e of 7^e sport bij kleine poot, 9^e of 10^e sport bij grote poot

16: zet de voet aan de grond met inachtneming van de voorgeschreven basisvorm (zie 4.4)

17: zorg ervoor dat de onderste koppeling tussen twee sporten valt

18: verdraai de poot zodat de voorgeschreven basisvorm (zie 4.4) wordt aangehouden

19: zet de onderste koppeling handvast op de staander en schuif de koppeling naar boven over de staander tot de poot iets onder spanning staat

20: draai de beide koppelingen stevig aan

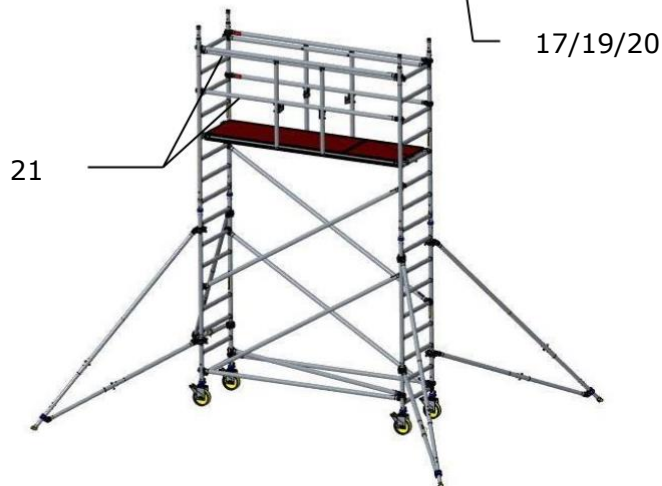

21: klim naar het 3m. niveau; plaats vervolgens de 4 leuningen (op de staanders); nb. schuif hierbij de Mobile Guard iets naar binnen

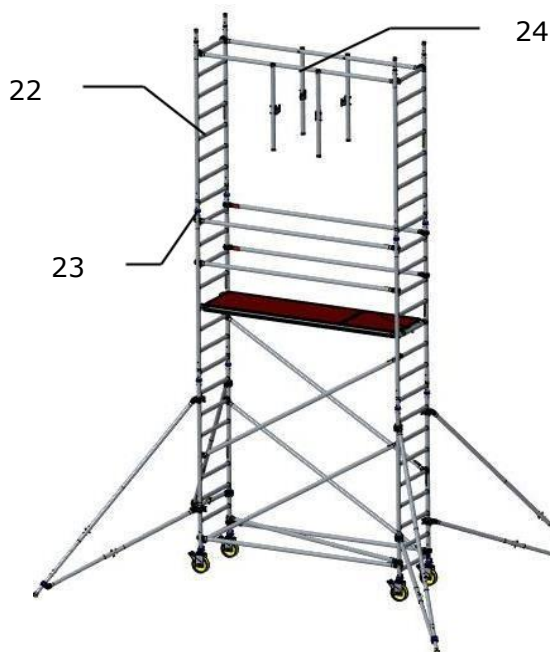

22: plaats de beide 8-trapsramen

23: plaats borgpennen tussen de ramen onderling

24: verplaats de beide Mobile Guards naar een hoger niveau



25: plaats de beide diagonalen



26: plaats het platform met luik;
schuif beide uitwaaibeveiligingen
onder de sport



27: klim naar het volgende niveau;
plaats vervolgens de 4 leuningen (*op
de staanders*); nb. schuif hierbij de
Mobile Guard iets naar binnen

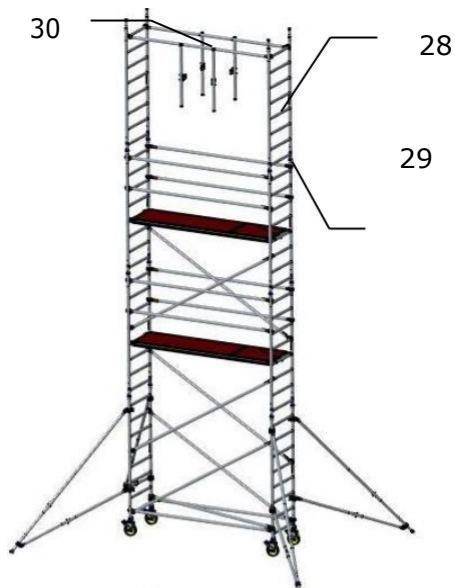

- 28: plaats de beide 8-trapsramen
- 29: plaats borgpennen tussen de ramen onderling
- 30: verplaats de beide voorloopleuning naar een hoger niveau

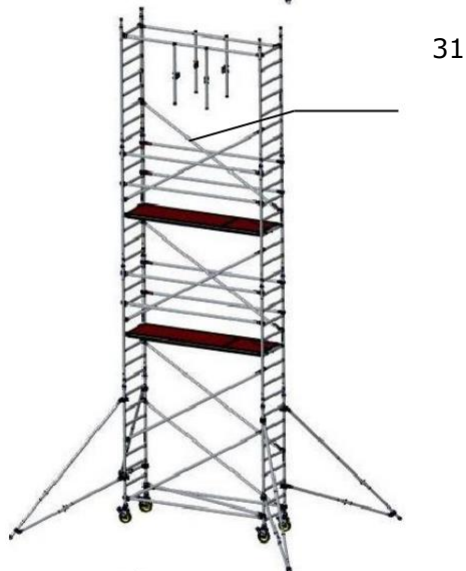

- 31: plaats de beide diagonalen

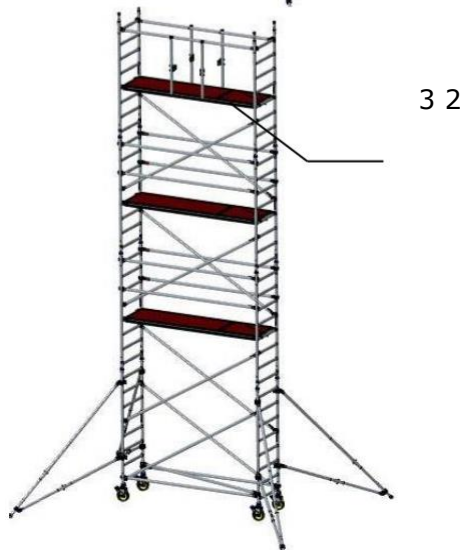

- 32: plaats het platform met luik (op de 5e sport van boven); schuif beide uitwaaibeveiligingen onder de sport



33: herhaal de stappen 27 tm. 32 tot het gewenste niveau is bereikt

34: klim naar het bovenste niveau; breng vervolgens de 2 knieregels aan (op de sporten), ingehaakt op de verticale armen van de Mobile Guard; de Mobile Guard is hiermee omgebouwd tot een definitieve leuning

*Kantplanken worden op aanvraag meegeleverd

35: *plaats de vier kantplankhouders

36: *plaats de beide kopse kantplanken

37: *plaats de beide langs kantplanken

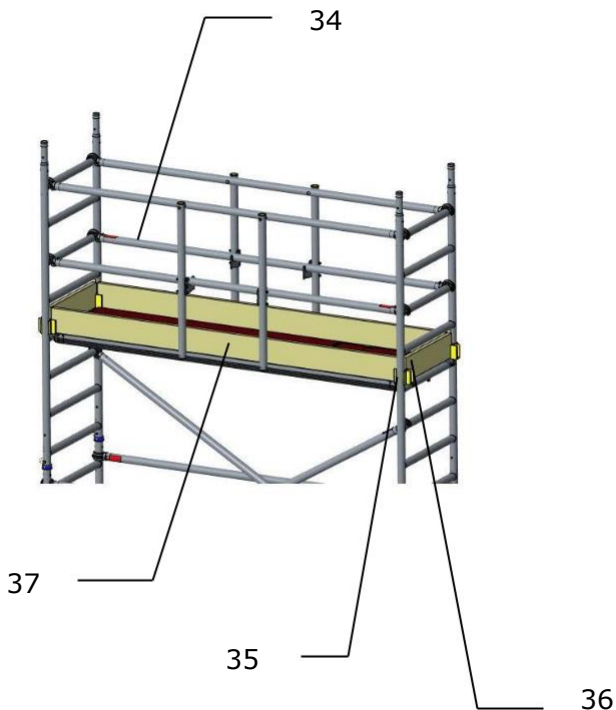

Bovenstaand wordt de opbouw van de vrijstaande rolsteiger getoond; indien de rolsteiger tegen de gevel is geplaatst (afstand tussen gevel en platform niet groter dan 15 cm) mag de randbeveiliging (heupleuning, knieregel en kantplank) aan de gevelzijde worden weggelaten.

Let op: bij opbouw van 3m platformhoogte steiger is het praktisch om een extra hulpvloer aan de samenstelling toe te voegen. Deze zit er niet standaard bij.

