

# BEKNOPTE OPBOUWHANDLEIDING CUSTERS ROLSTEIGER HANDY 1300

- **EVEN** platformhoogte
- **1.30 mtr. BREED**
- **Mobile guard voorloopleuning**
- **2,4,6,8,10,12 mtr. platformhoogte**

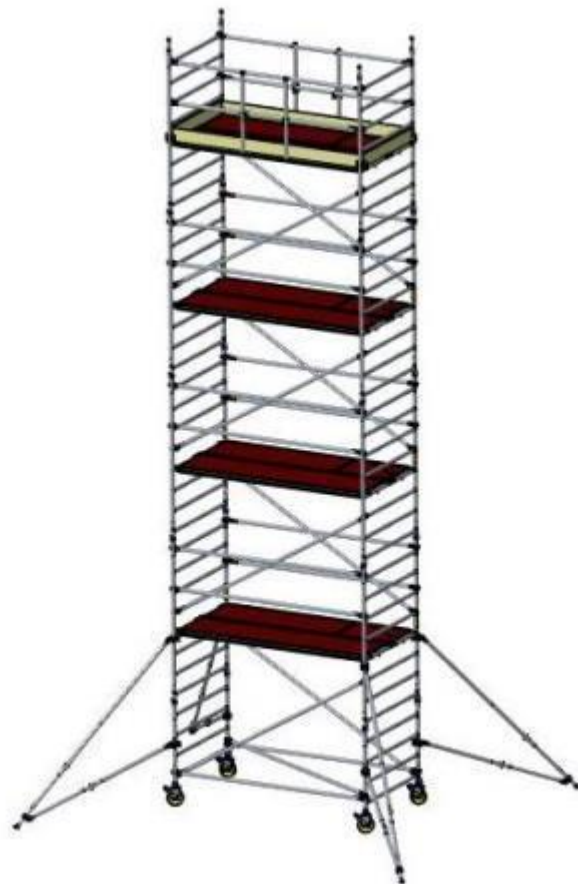

maximale belasting:	200 kg/m <sup>2</sup>
maximale platformhoogte:	12 meter binnen 8 meter buiten

# 1 OPBOUW VAN DE BREDE ROLSTEIGER (2,4,6,8,10,12 mtr.)

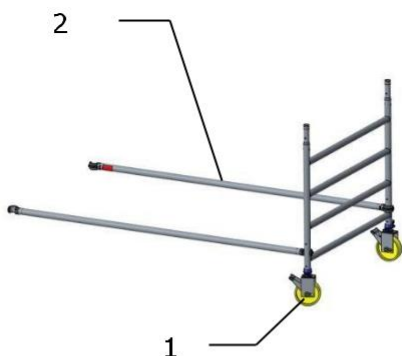

- 1: steek beide wielen in het 4-trapsraam; zorg ervoor dat de wielen goed geborgd zijn
- 2: plaats de horizontalen op de staanders van het raam

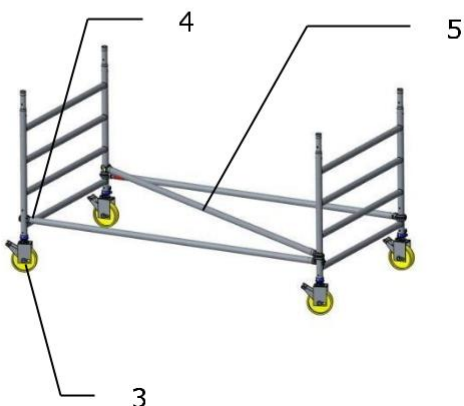

- 3: steek beide wielen in het 8-trapsraam; zorg ervoor dat de wielen goed geborgd zijn
- 4: plaats de horizontalen op de staanders van het raam
- 5: plaats de horizontaal/diagonaal

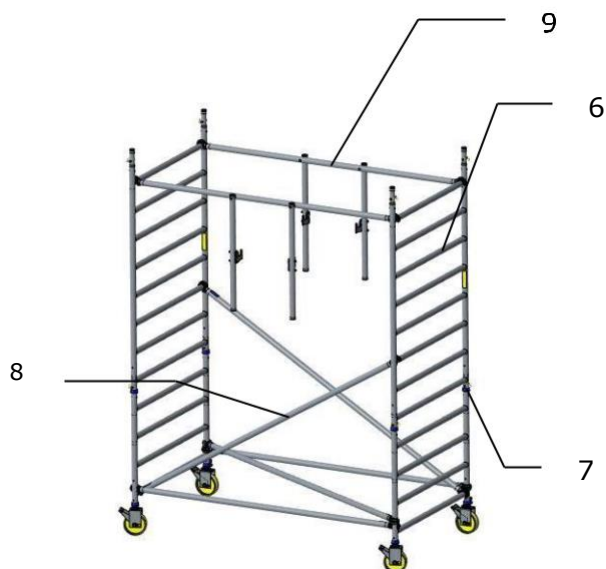

- 6: plaats de beide 8-trapsramen
- 7: plaats borgpennen tussen de ramen onderling
- 8: plaats de beide diagonalen
- 9: plaats de beide Mobile Guards

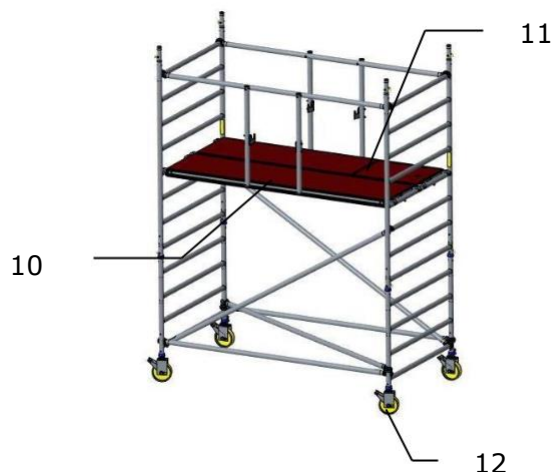

- 10: plaats het platform (op de 5e sport van boven); schuif beide uitwaaibeveiligingen onder de sport
- 11: plaats het platform met luik (deze wordt standaard niet meegeleverd); schuif beide uitwaaibeveiligingen onder de sport
- 12: zet de remmen vast en stel de steiger waterpas door de spindelmoer van de wielen te verdraaien

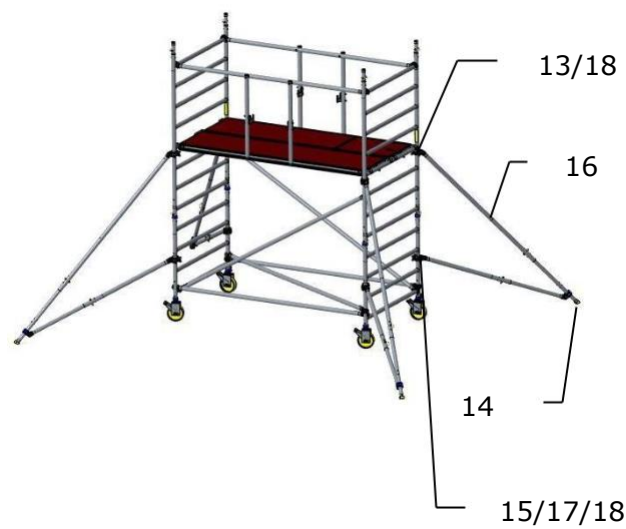

*plaats nu reeds de vier (grote of kleine) uitzetpoten:*

- 13: plaats de bovenste koppeling onder de 6<sup>e</sup> of 7<sup>e</sup> sport bij kleine poot, 9<sup>e</sup> of 10<sup>e</sup> sport bij grote poot
- 14: zet de voet aan de grond met inachtneming van de voorgeschreven basisvorm (zie 4.4)
- 15: zorg ervoor dat de onderste koppeling tussen twee sporten valt
- 16: verdraai de poot zodat de voorgeschreven basisvorm (zie 4.4) wordt aangehouden
- 17: zet de onderste koppeling handvast op de staander en schuif de koppeling naar boven over de staander tot de poot iets onder spanning staat
- 18: draai de beide koppelingen stevig aan

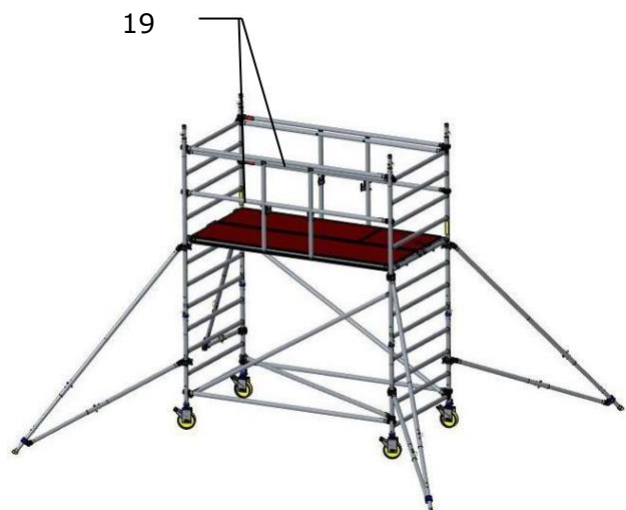

- 19: klim naar het 2m. niveau; plaats vervolgens de 4 leuningen (op de staanders); nb. schuif hierbij de Mobile Guard iets naar binnen

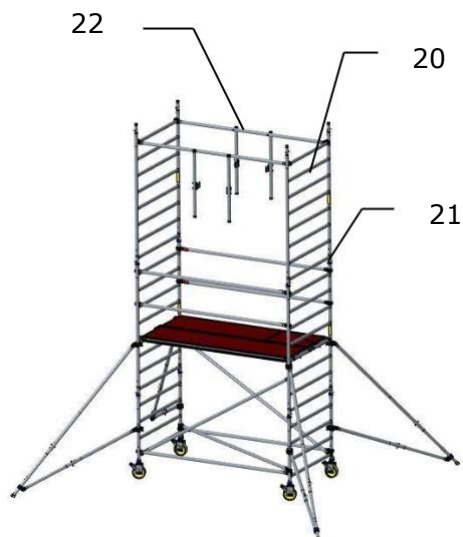

- 20: plaats de beide 8-trapsramen
- 21: plaats borgpennen tussen de ramen onderling
- 22: verplaats de beide Mobile Guards naar een hoger niveau

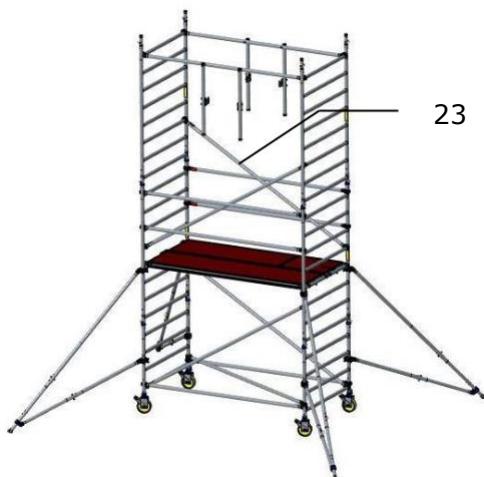

- 23: plaats de beide diagonalen

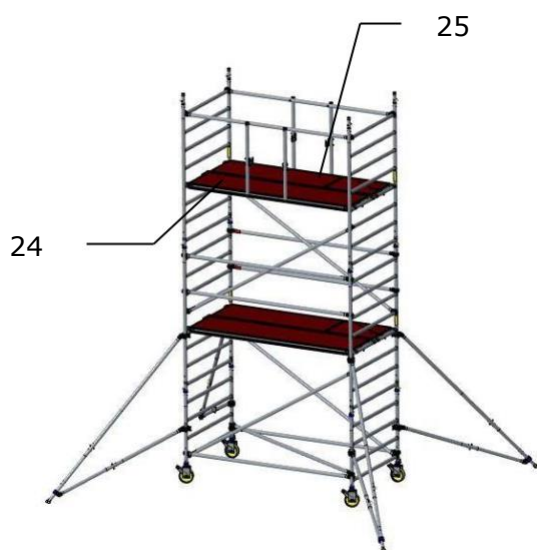

- 24: plaats het platform (op de 5e sport van boven); schuif beide uitwaaibeveiligingen onder de sport
- 25: plaats het platform met luik; schuif beide uitwaaibeveiligingen onder de sport

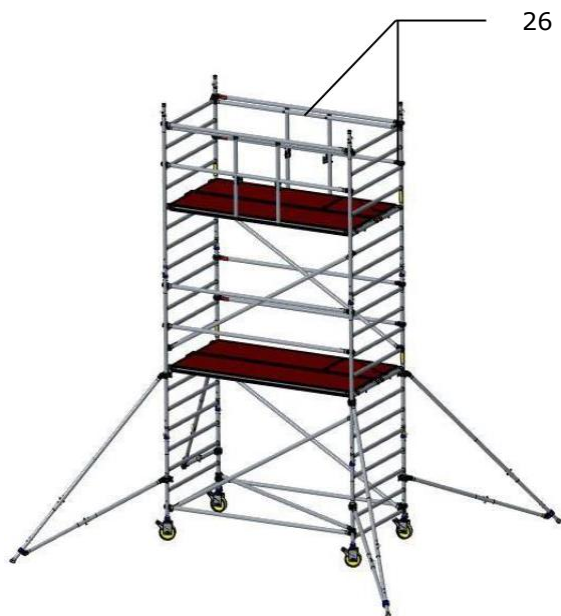

26: klim naar het volgende niveau; plaats vervolgens de 4 leuningen (op de staanders); nb. schuif hierbij de Mobile Guard iets naar binnen

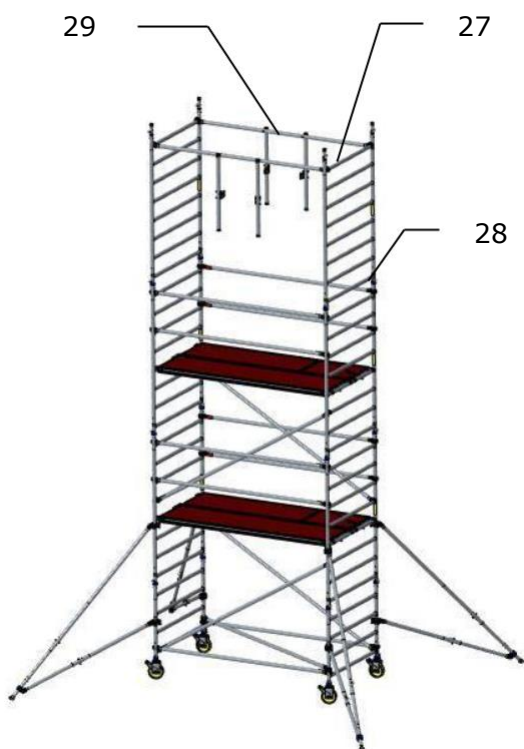

27: plaats de beide 8-trapsramen  
 28: plaats borgpennen tussen de ramen onderling  
 29: verplaats de beide voorloopleuning  
 leuning naar een hoger niveau



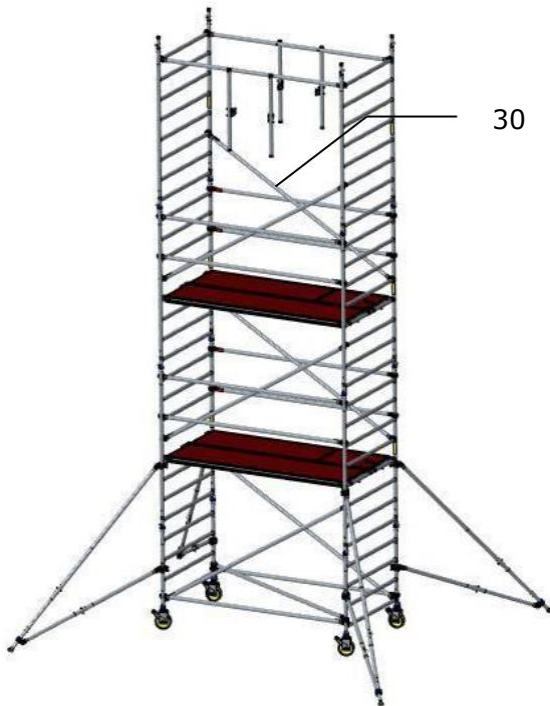

30: plaats de beide diagonalen

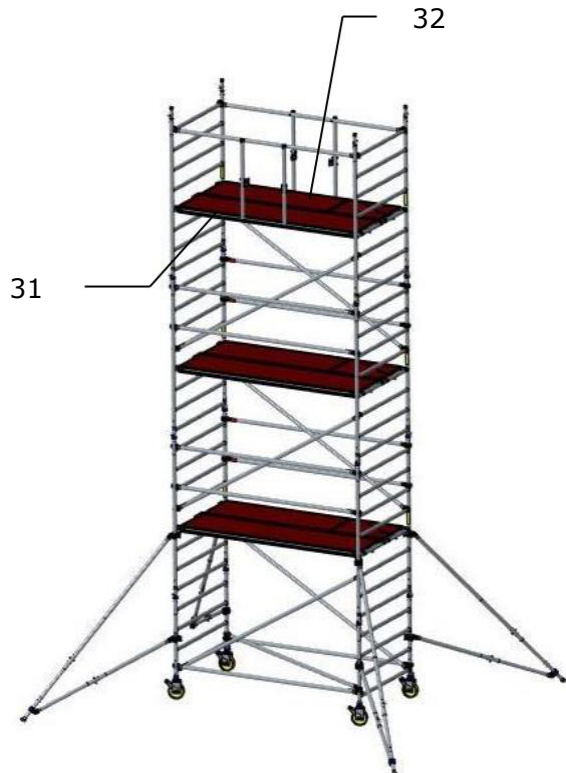

- 31: plaats het platform (op de 5e sport van boven); schuif beide uitwaaibeveiligingen onder de sport
- 32: plaats het platform met luik; schuif beide uitwaaibeveiligingen onder de sport

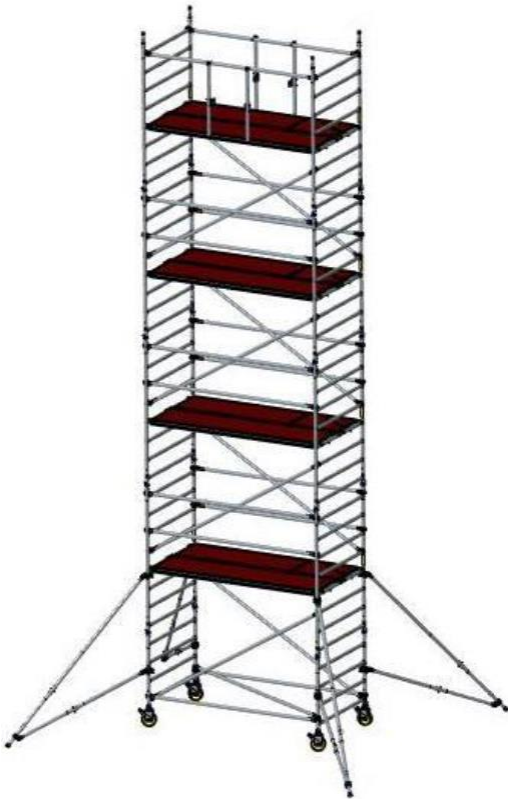

33: herhaal de stappen 26 tm. 32 tot het gewenste niveau is bereikt

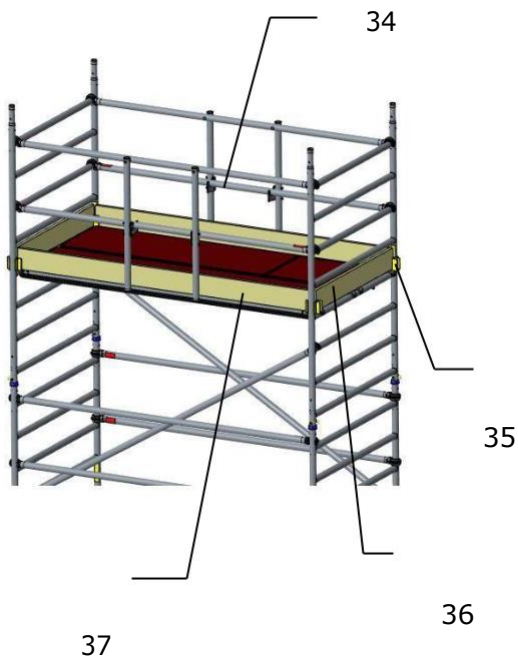

- 34: klim naar het bovenste niveau; breng vervolgens de 2 knieregels aan (op de sporten), ingehaakt op de verticale armen van de Mobile Guard; de Mobile Guard is hiermee omgebouwd tot een definitieve leuning  
\*Kantplanken worden op aanvraag meegeleverd
- 35: \*plaats de vier kantplankhouders
- 36: \*plaats de beide kopse kantplanken
- 37: \*plaats de beide langs kantplanken

Bovenstaand wordt de opbouw van de vrijstaande rolsteiger getoond; indien de rolsteiger tegen de gevel is geplaatst (afstand tussen gevel en platform niet groter dan 15 cm) mag de randbeveiliging (heupleuning, knieregel en kantplank) aan de gevelzijde worden weggelaten.

