

BEKNOPTE OPBOUWHANDLEIDING CUSTERS ROLSTEIGER HANDY 1300

- **ONEVEN** platformhoogte
- 1.30 mtr. **BREED**
- Mobile guard voorloopleuning
- 3,5,7,9,11, mtr. platformhoogte

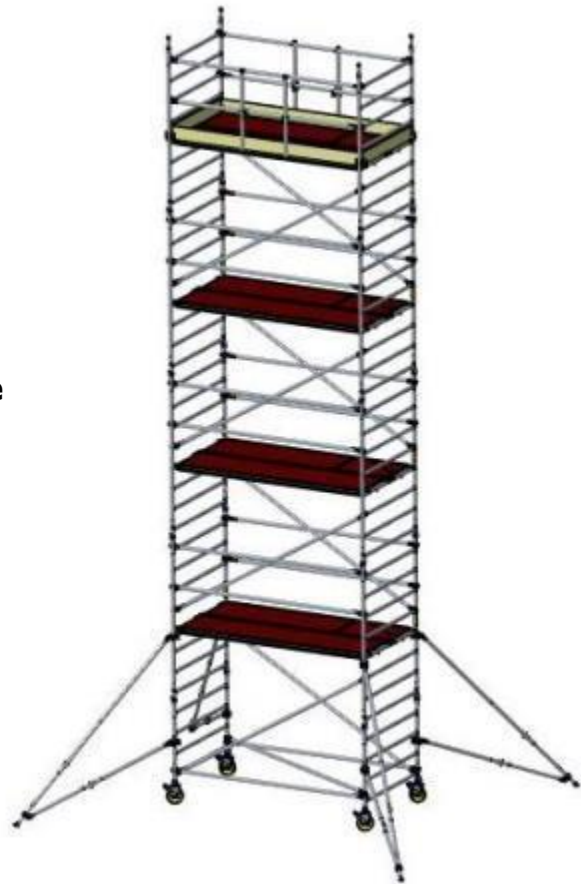

maximale belasting: 200 kg/m²

maximale platformhoogte: 12 meter binnen 8
meter buiten

1 OPBOUW VAN DE BREDE ROLSTEIGER (3,5,7,9,11 mtr.)

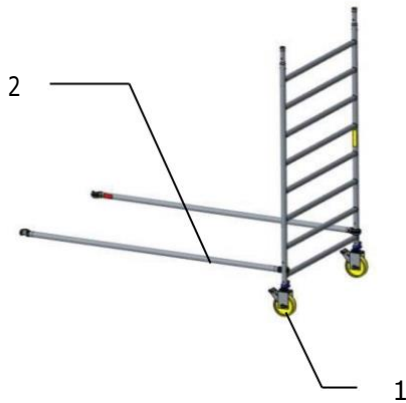

- 1: steek beide wielen in het 8-trapsraam; zorg ervoor dat de wielen goed geborgd zijn
- 2: plaats de horizontalen op de standers van het raam

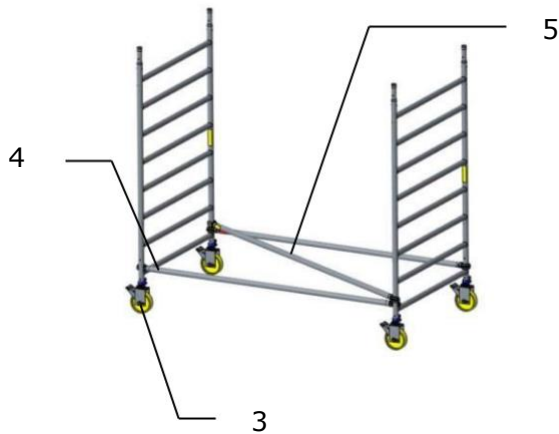

- 3: steek beide wielen in het 8-trapsraam; zorg ervoor dat de wielen goed geborgd zijn
- 4: plaats de horizontalen op de standers van het raam
- 5: plaats de horizontaal/diagonaal

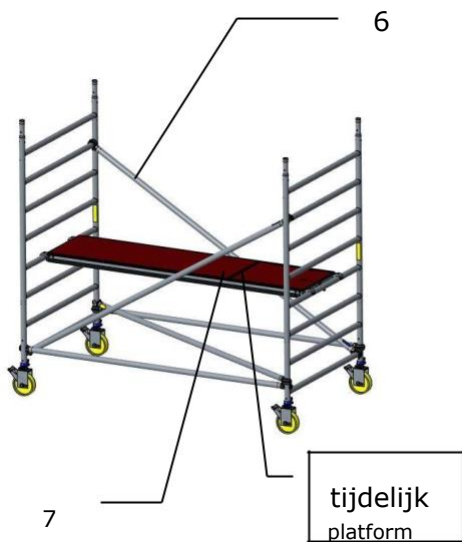

- 6: plaats de beide diagonalen
- 7: plaats het (tijdelijk) platform (op de 5e sport van boven); schuif beide uitwaai-beveiligingen onder de sport

LET OP: tijdelijk platform wordt niet standaard meegeleverd, deze kan er wel bijgeleverd worden.

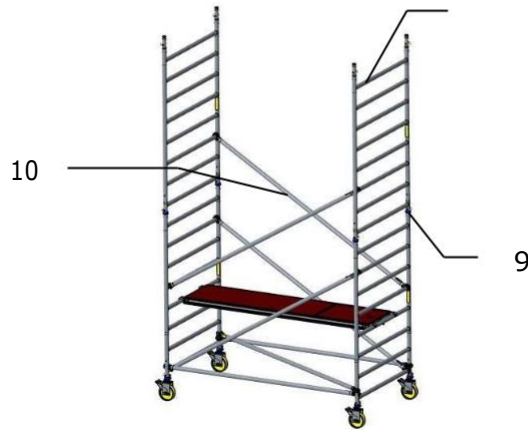

- 8: plaats de beide 8-trapsramen
- 9: plaats borgpennen tussen de ramen onderling
- 10: plaats de beide diagonalen

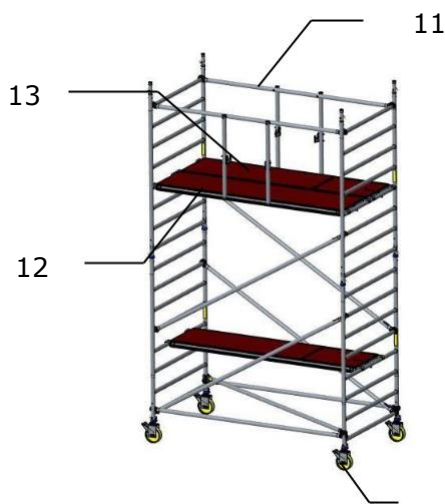

- 11: plaats de beide Mobile Guards
- 12: plaats het platform (op de 5e sport van boven); schuif beide uitwaaibeveiligingen onder de sport
- 13: plaats het platform met luik; schuif beide uitwaaibeveiligingen onder de sport
- 14: zet de remmen vast en stel de steiger waterpas door de spindelmoer van de wielen te verdraaien

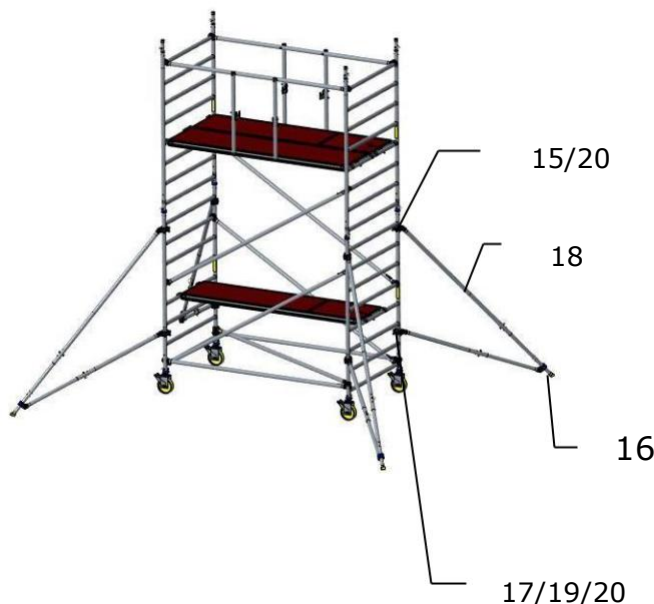

- plaats nu reeds de twee (grote of kleine) uitzetpoten:*
- 14: zet de remmen vast en stel de steiger waterpas door de spindelmoer van de wielen te verdraaien
 - 15: plaats de bovenste koppeling onder de 6^e of 7^e sport bij kleine poot, 9^e of 10^e sport bij grote poot
 - 16: zet de voet aan de grond met inachtneming van de voorgeschreven basisvorm (zie 4.4)
 - 17: zorg ervoor dat de onderste koppeling tussen twee sporten valt
 - 18: verdraai de poot zodat de voorgeschreven basisvorm (zie 4.4) wordt aangehouden
 - 19: zet de onderste koppeling handvast op de staander en schuif de koppeling naar boven over de staander tot de poot iets onder spanning staat
 - 20: draai de beide koppelingen stevig aan

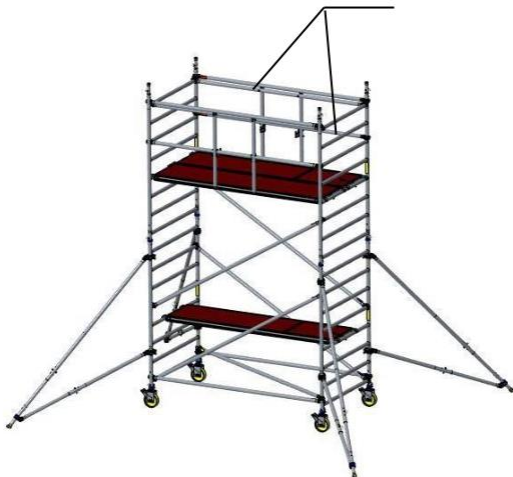

21: klim naar het 3m. niveau; plaats vervolgens de 4 leuningen (*op de staanders*); nb. schuif hierbij de Mobile Guard iets naar binnen

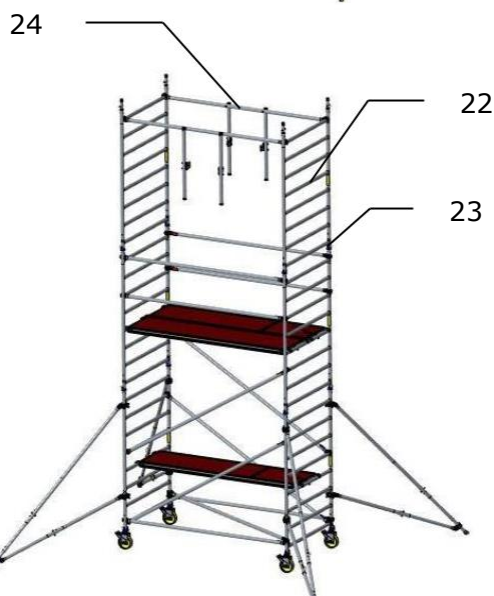

22: plaats de beide 8-trapsramen
 23: plaats borgpennen tussen de ramen onderling
 24: verplaats de beide Mobile Guards naar een hoger niveau



25: plaats de beide diagonalen

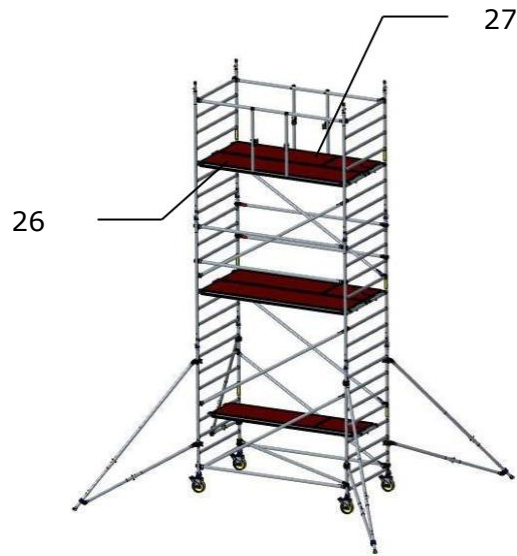

- 26: plaats het platform (op de 5e sport van boven); schuif beide uitwaai-beveiligingen onder de sport
- 27: plaats het platform met luik; schuif beide uitwaai-beveiligingen onder de sport



- 28: klim naar het volgende niveau; plaats vervolgens de 4 leuning (op de staanders); nb. schuif hierbij de Mobile Guard iets naar binnen

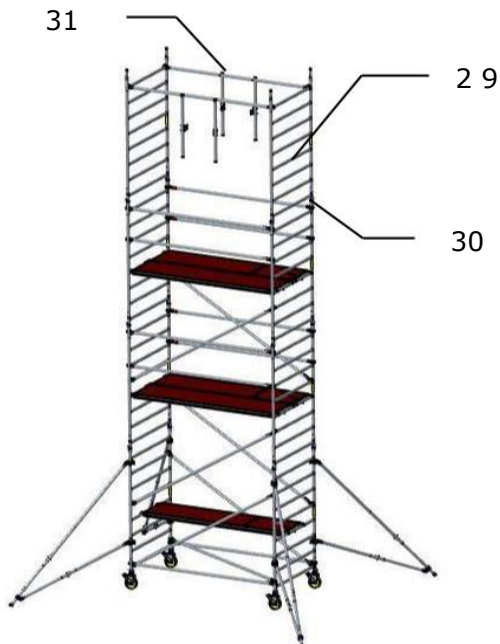

- 29: plaats de beide 8-trapsramen
- 30: plaats borgpennen tussen de ramen onderling
- 31: verplaats de beide voorloop-leuning naar een hoger niveau

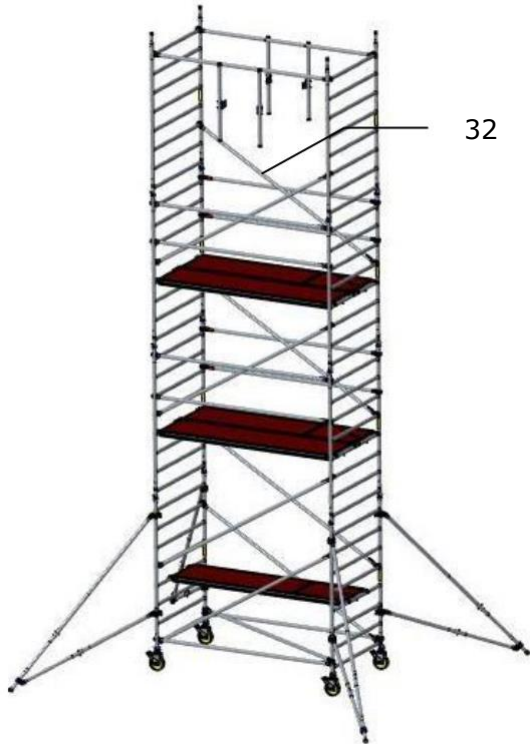

32: plaats de beide diagonalen

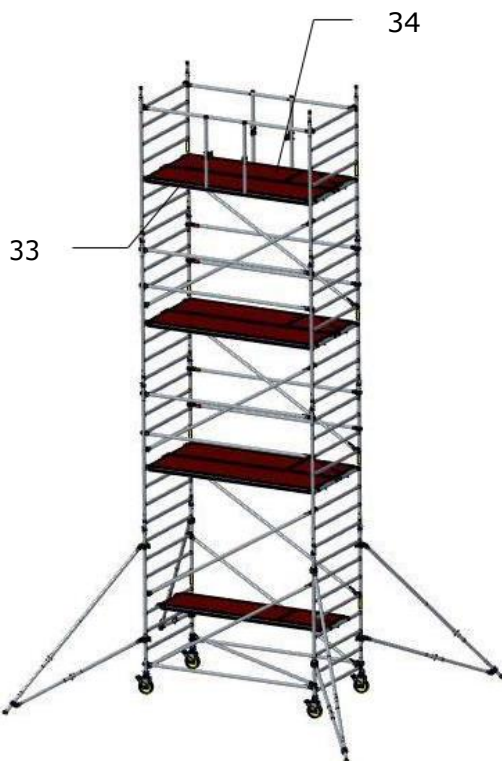

33: plaats het platform (op de 5e sport van boven); schuif beide uitwaaibeveiligingen onder de sport

34: plaats het platform met luik; schuif beide uitwaaibeveiligingen onder de sport

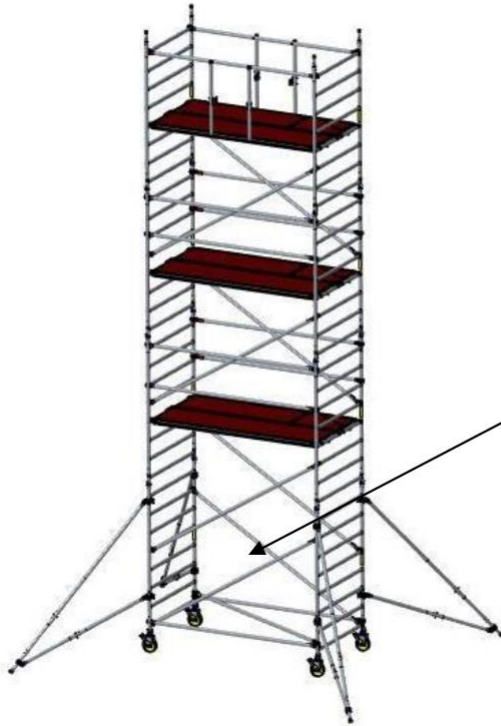

35: herhaal de stappen 28 tm. 34 tot het gewenste niveau is bereikt

verwijder het tijdelijke platform onderin en gebruik dit op het hoogste niveau

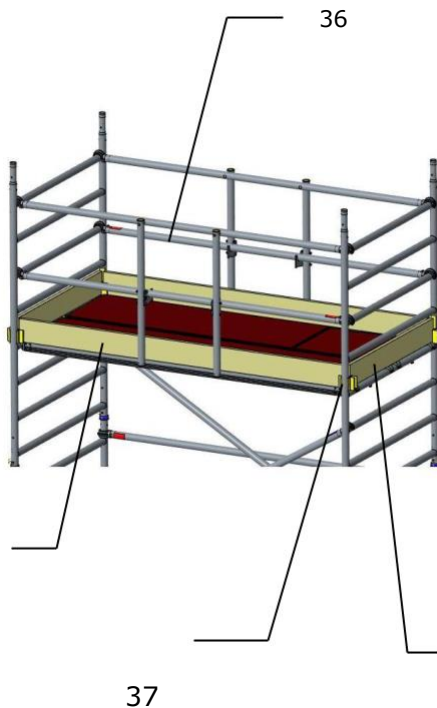

36: klim naar het bovenste niveau; breng vervolgens de 2 knieregels aan (op de sporten), ingehaakt op de verticale armen van de Mobile Guard; de Mobile Guard is hiermee omgebouwd tot een definitieve leuning
*Kantplanken worden op aanvraag meegeleverd

37: *plaats de vier kantplankhouders

38: *plaats de beide kopse kantplanken

39: *plaats de beide langs kantplanken

Bovenstaand wordt de opbouw van de vrijstaande rolsteiger getoond; indien de rolsteiger tegen de gevel is geplaatst (afstand tussen gevel en platform niet groter dan 15 cm) mag de randbeveiliging (heupleuning, knieregel en kantplank) aan de gevelzijde worden weggelaten.