

BEKNOPTE OPBOUWHANDLEIDING CUSTERS ROLSTEIGER HANDY 700

- **EVEN** platformhoogte
- **0.70 mtr. SMAL**
- **Mobile guard voorloopleuning**
- **2,4,6,8,10,12 mtr. platformhoogte**

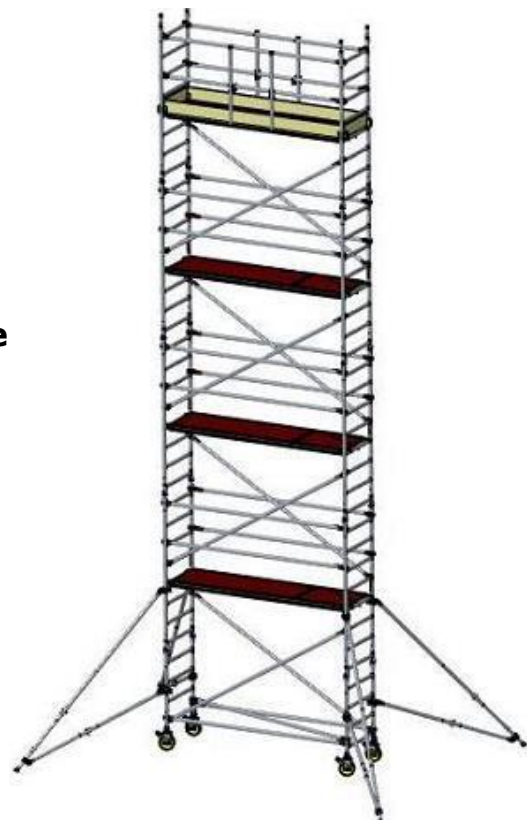

maximale belasting: 200 kg/m²
maximale platformhoogte: 12 meter binnen 8
meter buiten

1 OPBOUW VAN DE SMALLE ROLSTEIGER (2,4,6,8,10,12 mtr.)

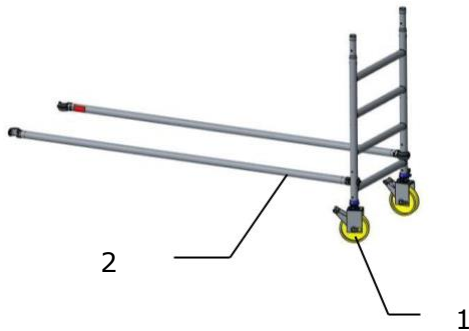

- 1: steek beide wielen in het 4-trapsraam; zorg ervoor dat de wielen goed geborgd zijn
- 2: plaats de horizontalen op de staanders van het raam

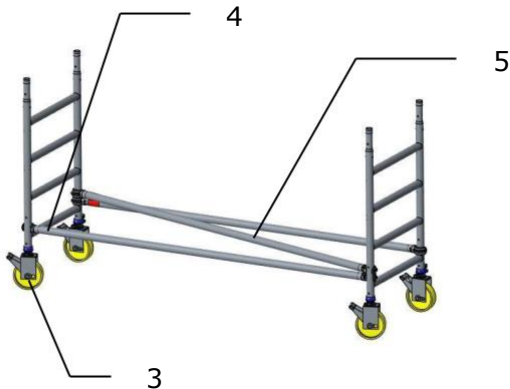

- 3: steek beide wielen in het 4-trapsraam; zorg ervoor dat de wielen goed geborgd zijn
- 4: plaats de horizontalen op de staanders van het raam
- 5: plaats de horizontaal/diagonaal

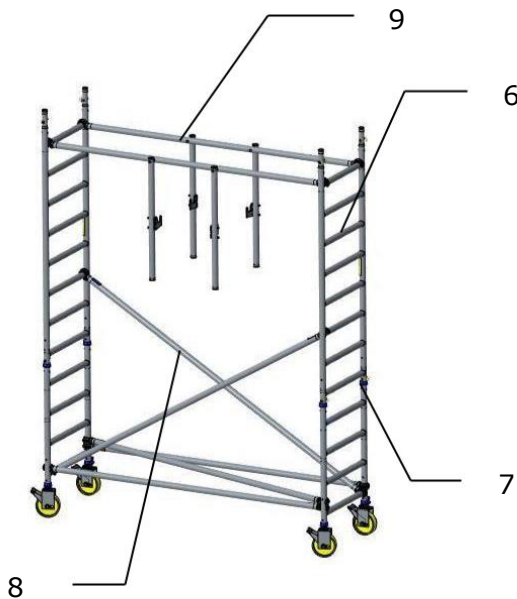

- 6: plaats de beide 8-trapsramen
- 7: plaats borgpennen tussen de ramen onderling
- 8: plaats de beide diagonalen
- 9: plaats de beide Mobile Guards

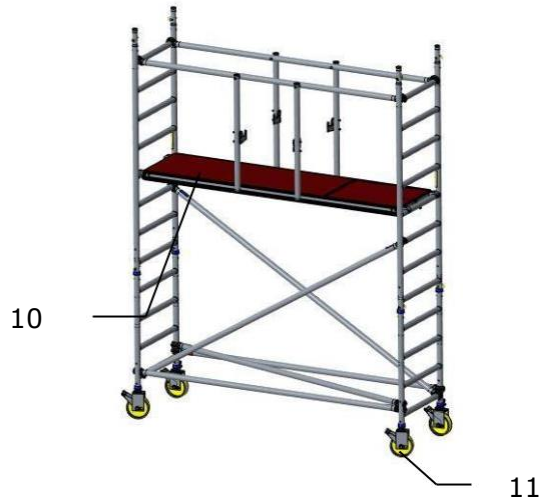

- 10: plaats het platform met luik (op de 5e sport van boven); schuif beide uitwaaibeveiligingen onder de sport
- 11: zet de remmen vast en stel de steiger waterpas door de spindelmoer van de wielen te verdraaien

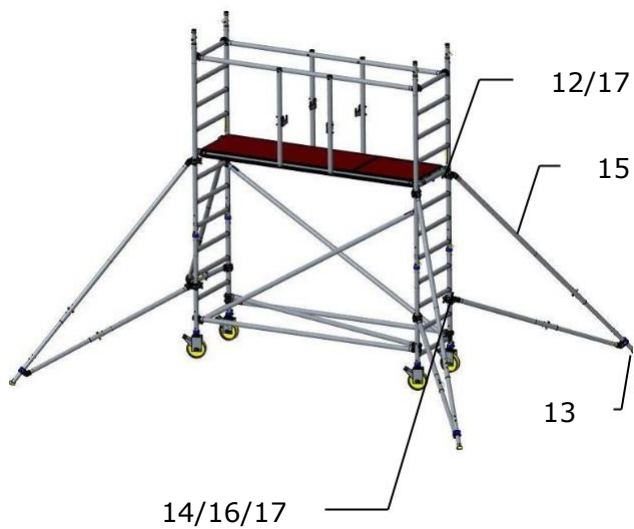

plaats nu reeds de vier (grote of kleine) uitzetpoten:

- 12: plaats de bovenste koppeling onder de 6^e of 7^e sport bij kleine poot, 9^e of 10^e sport bij grote poot
- 13: zet de voet aan de grond met inachtneming van de voorgeschreven basisvorm (zie 4.4)
- 14: zorg ervoor dat de onderste koppeling tussen twee sporten valt
- 15: verdraai de poot zodat de voorgeschreven basisvorm (zie 4.4) wordt aangehouden
- 16: zet de onderste koppeling handvast op de staander en schuif de koppeling naar boven over de staander tot de poot iets onder spanning staat
- 17: draai de beide koppelingen stevig aan

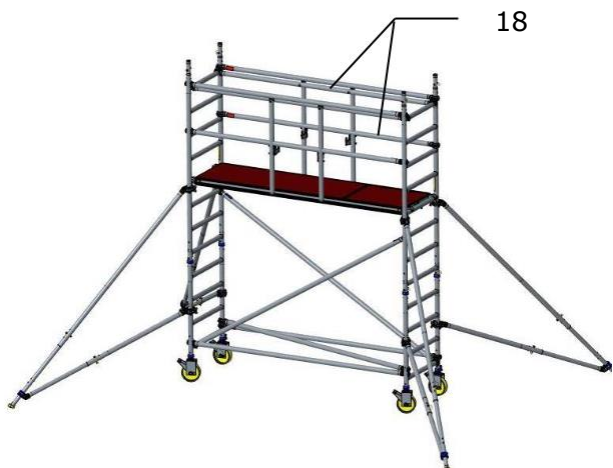

- 18: klim naar het 2m. niveau; plaats vervolgens de 4 leuningen (op de staanders); nb. schuif hierbij de Mobile Guard iets naar binnen

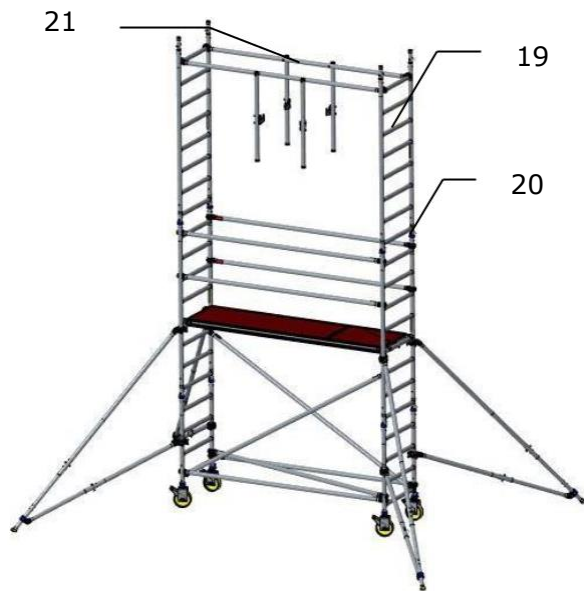

- 19: plaats de beide 8-trapsramen
- 20: plaats borgpennen tussen de ramen onderling
- 21: verplaats de beide Mobile Guards naar een hoger niveau

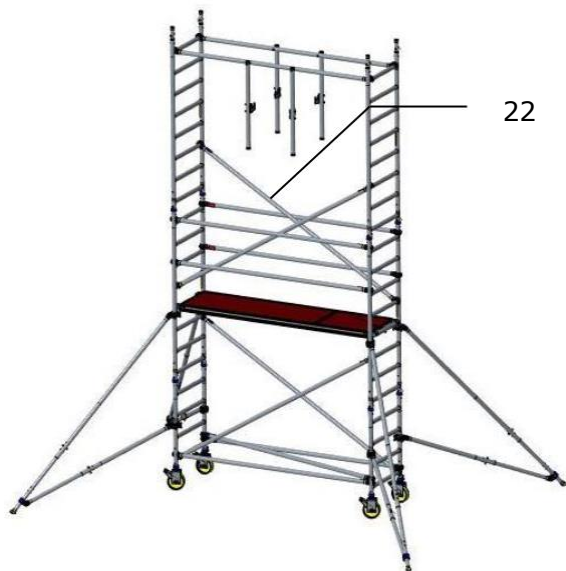

- 22: plaats de beide diagonalen



- 23: plaats het platform met luik (op de 5e sport van boven); schuif beide uitwaaibeveiligingen onder de sport



24: klim naar het volgende niveau; plaats vervolgens de 4 leuningen (*op de staanders*); nb. schuif hierbij de Mobile Guard iets naar binnen

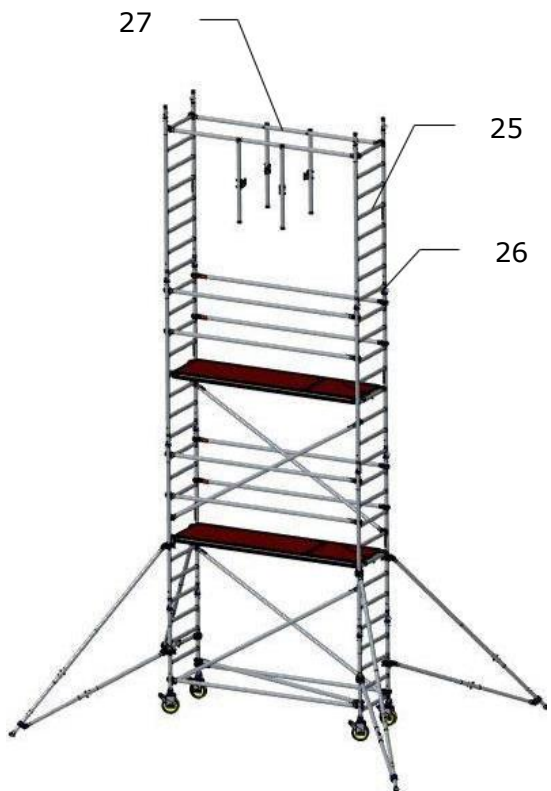

25: plaats de beide 8-trapsramen
 26: plaats borgpennen tussen de ramen onderling
 27: verplaats de beide voorloopleuning naar een hoger niveau

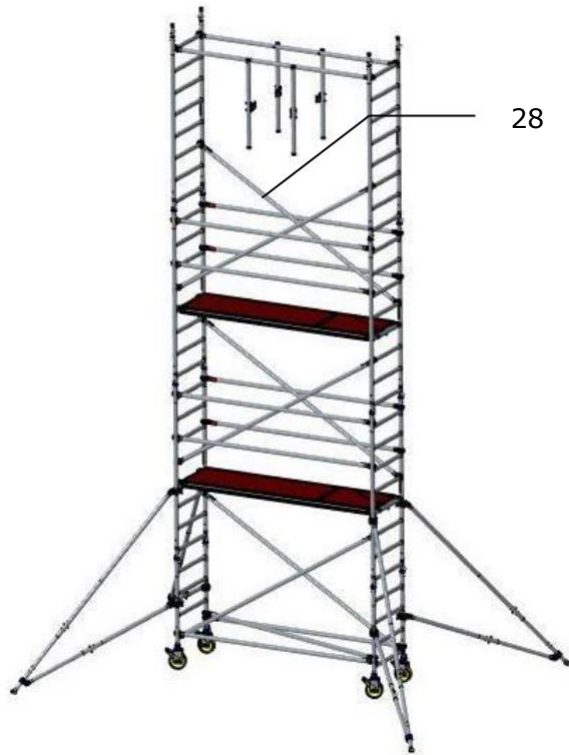

28

28: plaats de beide diagonalen

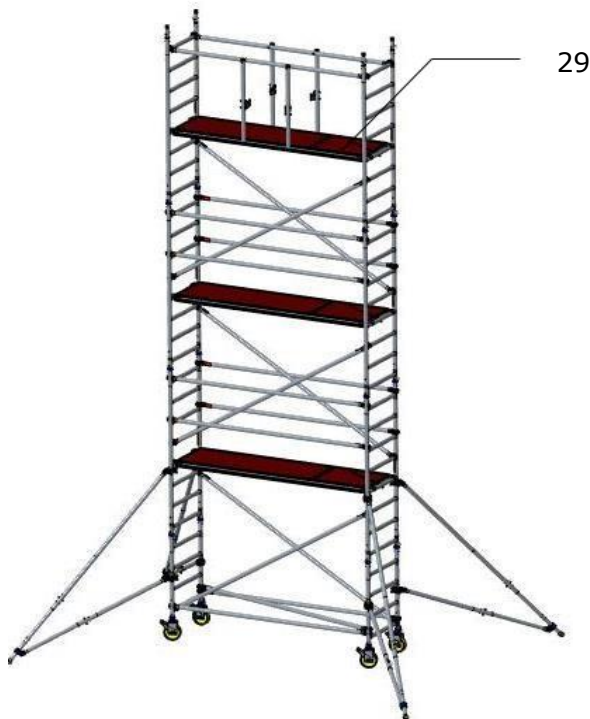

29

29: plaats het platform met luik (op de 5e sport van boven); schuif beide uitwaaibeveiligingen onder de sport

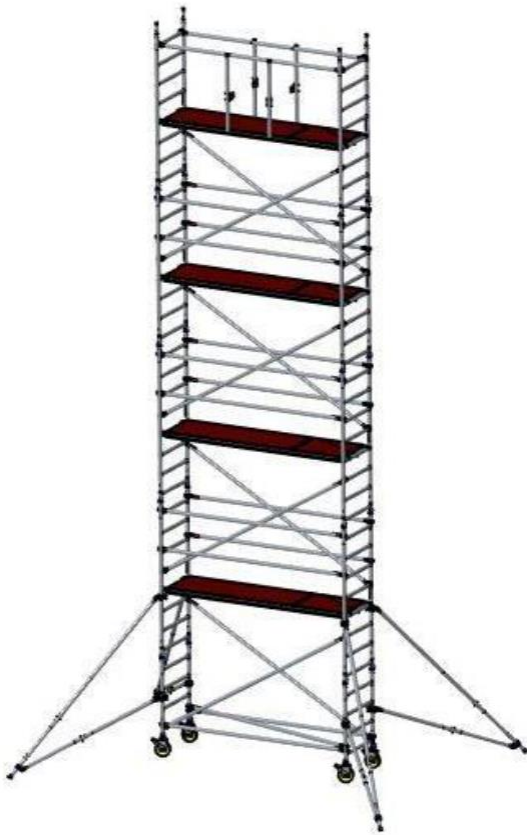

30: herhaal de stappen 24 tm. 29 tot het gewenste niveau is bereikt

34

31



31: klim naar het bovenste niveau; breng vervolgens de 2 knieregels aan (op de sporten), ingehaakt op de verticale armen van de Mobile Guard; de Mobile Guard is hiermee omgebouwd tot een definitieve leuning

*Kantplanken worden op aanvraag meegeleverd

32: *plaats de vier kantplankhouders

33: *plaats de beide kopse kantplanken

34: *plaats de beide langs kantplanken

Bovenstaand wordt de opbouw van de vrijstaande rolsteiger getoond; indien de rolsteiger tegen de gevel is geplaatst (afstand tussen gevel en platform niet groter dan 15 cm) mag de randbeveiliging (heupleuning, knieregel en kantplank) aan de gevelzijde worden weggelaten.

32

33

